

# AUFBAUANLEITUNG

## „Pergola“ 3x3/3,5x3/4x3/3x3,5/3,5x3,5/4x3,5

Ⓔ Assembly manual for Pergola 3x3, 3.5x3, 4x3, 3x3.5, 3.5x3.5, 4x3.5

Ⓕ Notice de montage pour la Pergola 3x3, 3.5x3, 4x3, 3x3.5, 3.5x3.5, 4x3.5



# HERZLICHEN GLÜCKWUNSCH!

MIT DIESEM PRODUKT HABEN SIE SICH FÜR EIN HOCHWERTIGES PRODUKT AUS DEM HAUSE BIOHORT ENTSCHEIDEN.

Sie dürfen sich auf ein funktionales Design, eine langlebige Konstruktion und auf höchste Qualität freuen. Die hier vorliegende Aufbauanleitung zeigt Ihnen Schritt für Schritt, wie Sie Ihr Biohort-Produkt fachgerecht aufbauen. Bitte befolgen Sie die einzelnen Punkte und lesen Sie diese Anleitung vor der Montage sorgfältig durch. Bewahren Sie diese unbedingt gut auf.

## KONTROLLE LIEFERUMFANG

Bitte kontrollieren Sie vor dem Beginn des Aufbaus, ob alle notwendigen Bauteile vorhanden sind. Bei fehlenden oder defekten Teilen ist es notwendig, Ihren Händler oder unseren Kundendienst zu kontaktieren. Bitte beginnen Sie erst mit dem Aufbau, wenn alle Bauteile unversehrt vorhanden sind.

## SICHERHEITSHINWEISE

- Bitte verwenden Sie während der Montage entsprechende Schutzausrüstung (Arbeitshandschuhe, Sicherheitsschuhe, Schutzbrille, Schutzhelm ...).
- Bauteile weisen scharfe Kanten auf oder stehen hervor, achten Sie während der Montage und bei der täglichen Nutzung darauf.
- Halten Sie während des Zusammenbaus alle mitgelieferten Kleinteile oder Verpackungsmaterialien fern von Kindern und Haustieren.

## BESTIMMUNGSGEMÄSSE VERWENDUNG

Die Pergola ist ein Überdachungssystem mit verstellbaren Lamellen, das dazu dient, Terrassen oder Außenbereiche vor Witterungseinflüssen wie Sonne oder Regen zu schützen. Die verstellbaren Lamellen sowie die Sonnenschutzrollos ermöglichen eine präzise Regulierung von Sonnenlicht und Luftzirkulation. Die gewerbliche Nutzung ist ausgeschlossen. Bitte informieren Sie sich über die lokalen Bestimmungen bezüglich Baugenehmigungs- und Bewilligungspflicht.

### Zulässige Verwendungszwecke:

- Schutz von Außenbereichen vor direkter Sonneneinstrahlung sowie Regen
- Einsatz auf privaten Grundstücken

Andere als oben genannte Verwendungszwecke sind ausgeschlossen (z.B. die Verwendung als Carport, Überdachung von Outdoorküchen sowie Grillplätze, ...). Es dürfen nur Zubehörartikel von Biohort verwendet werden.

### Nutzungsbedingungen:

- Die Pergola darf ausschließlich als Überdachung verwendet werden und ist nicht als tragende Konstruktion für zusätzliche Bauelemente geeignet. Jede bauseitige Veränderung führt zum Verlust der Garantie.
- Die korrekte Montage, Bodenbefestigung sowie Wartung gemäß den Anweisungen ist erforderlich, um einen sicheren und ordnungsgemäßen Betrieb zu gewährleisten.
- Die Pergola sowie jegliches Zubehör darf nicht von Kindern bedient werden.
- Um einer möglichen Quetschgefahr vorzubeugen, ist während der Nutzung darauf zu achten, dass keine Körperteile zwischen die Lamellen, das Sonnenschutzrollo oder andere mechanische Bauteile geraten.
- Bei Verwendung der Pergola sowie des Zubehörs muss sichergestellt werden, dass die beweglichen Teile nicht blockiert sind (etwa durch Personen oder Gegenstände).
- Das Dach der Pergola ist nicht begehbar.
- Die Pergola dient nicht als dauerhafte Witterungsschutzlösung oder Stauraum für Außenbereiche, sondern als einstellbare Überdachung, die bei Bedarf genutzt wird.
- Beim Öffnen der Lamellen kann nicht ausgeschlossen werden, dass ein paar Tropfen Regenwasser oder Kondenswasser von der Überdachung auf den Boden fallen.
- Um die Pergola vor Schäden zu bewahren, dürfen die Lamellen sowie das Sonnenschutzrollo bei Frost- und Eisbildung nicht verstellt werden.
- Bei widrigen Wetterbedingungen, insbesondere bei starkem Wind ab 50 km/h oder im Winter, ist die Lamellenkonstruktion entsprechend zu öffnen oder in die empfohlene Position zu bringen, um Beschädigungen zu vermeiden. Das Sonnenschutzrollo muss ab Windgeschwindigkeiten von 50 km/h vollständig geöffnet werden.
- Das Sonnenschutzrollo darf nicht im nassen oder feuchten Zustand aufgerollt werden, um die Entstehung von Schimmel zu vermeiden.
- Das Sonnenschutzrollo stellt keinen ausreichenden Schutz vor UV-Strahlung dar.

## REINIGUNG UND WARTUNG

Die Pergola ist sehr wartungsarm und pflegeleicht. Zur Reinigung und Pflege beachten Sie bitte lediglich folgende Hinweise:

- Regelmäßige Entfernung von Laub und Schmutz sowie Kontrolle der Schraubverbindungen
- Das Sonnenschutzrollo kann mit lauwarmem Wasser sowie mildem Reiniger gereinigt werden.
- Das Material darf mit keinen aggressiven Chemikalien wie z.B. Streusalz in Berührung kommen.
- Sonnenmilch und andere Cremes müssen sofort mit Wasser und Seife entfernt werden.
- Es dürfen keine scheuernden oder aggressiven Reinigungsmittel verwendet werden.
- Entsteht im Laufe der Zeit ein Kratzer, soll dieser mit dem beiliegenden Lackstift umgehend behutsam ausgebessert werden (tupfende Bewegungen empfohlen).
- In Küstengebieten wird empfohlen, die Pergola regelmäßig mit Wasser zu reinigen, um die Ansammlung von Salz zu verringern.
- In den meisten Fällen sollte es nicht notwendig sein, die beweglichen Teile der Pergola zu ölen. Tritt jedoch ein Quietschen auf, wird die Verwendung eines Silikonsprays als Schmiermittel empfohlen. Überschüssige Schmiermittel müssen mit einem weichen Tuch entfernt werden.
- Während des Reinigungsvorgangs darf die Pergola nicht bedient werden.

## RECYCLING

Bitte entsorgen Sie das Verpackungsmaterial entsprechend der lokalen Bestimmungen.

Im unwahrscheinlichen Fall, dass die Pergola nicht mehr gewünscht ist, muss diese demontiert und in die einzelnen Materialien und Bauteile gemäß den örtlichen Vorschriften sortiert und entsorgt werden.

Für die Demontage verwenden Sie die Montageanleitung in umgekehrter Reihenfolge.

**UM KRATZER ZU VERMEIDEN, VERWENDEN SIE BITTE GEEIGNETE UNTERLAGEN!**



**ACHTEN SIE AUF EINE STURMSICHERE BODENVERANKERUNG!  
NICHT BEI WIND AUFBAUEN!**

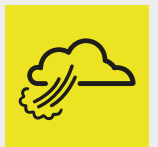

**WASSERWAAGEN - SYMBOL**

Betreffendes Einbauteil mit der Wasserwaage ausrichten.

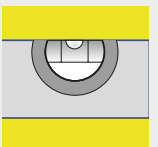

**OPTIONALES ZUBEHÖR - SYMBOL**

Arbeitsschritte, die blau eingerahmt sind, zeigen den Einbau eines optionalen Zubehörteiles.

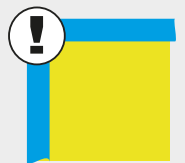

**GRÖSSENABHÄNGIGER MONTAGESCHRITT**

Arbeitsschritte, die rot eingerahmt sind, zeigen den Zusammenbau eines größenabhängigen Montageschrittes.



**WEITERE ÜBERSETZUNGEN DER AUFBAUANLEITUNG FINDEN SIE AUF  
UNSERER HOMEPAGE IM DOWNLOADBEREICH.**



# CONGRATULATIONS!

WITH THIS PRODUCT, YOU HAVE CHOSEN A HIGH-QUALITY PRODUCT FROM BIOHORT.

You can look forward to a functional design, a durable construction and the highest quality. These assembly instructions show you step by step how to assemble your Biohort product correctly. Please follow the individual points and read these instructions carefully before assembly. Please keep these instructions in a safe place.

## DELIVERY INSPECTION

Please check that all the necessary components are present before starting assembly. If parts are missing or defective, please contact your dealer or our customer service. Please do not start assembly until all components are present and undamaged.

## SAFETY NOTICES

- Please use appropriate protective equipment during assembly (work gloves, safety shoes, safety goggles, safety helmet, etc.).
- Components have sharp edges or protrude; pay attention to this during assembly and daily use.
- Keep all supplied small parts or packaging materials away from children and pets during assembly.

## INTENDED USE

The pergola is a roofing system with adjustable louvres that is used to protect patios or outdoor areas from the weather, such as sun or rain. The adjustable louvres and sun screens allow precise regulation of sunlight and air circulation. Commercial use is excluded. Please check the local regulations regarding planning permission and authorisation requirements.

### Authorised Uses:

- Protection of outdoor areas from direct sunlight and rain
- Use on private properties

Uses other than those specified above are excluded (e.g. use as a carport, roofing for outdoor kitchens and barbecue areas, etc.). Only Biohort accessories may be used.

### Terms of Use:

- The pergola may only be used as a canopy and is not suitable as a load-bearing structure for additional building elements. Any changes made on site will invalidate the guarantee.
- Correct installation, floor mounting and maintenance in accordance with the instructions are required to ensure safe and proper operation.
- The pergola, as well as any accessories, must not be operated by children.
- To prevent the risk of crushing, care shall be taken during use to avoid body parts getting caught inbetween the louvres, the sun screen or any other mechanical components.
- When using the pergola and its accessories, it must be ensured that the moving parts are not blocked (e.g., by people or objects).
- The roof of the pergola is not suitable for walking on.
- The pergola does not serve as a permanent weather protection solution or storage space for outdoor areas, but as an adjustable canopy that can be used when needed.
- When opening the louvres, it is possible that a few drops of rainwater or condensation may fall from the canopy onto the ground.
- To protect the pergola from damage, the louvres must not be moved when frost or ice forms.
- In adverse weather conditions, especially in strong winds from 50 km/h or in winter, the louvre construction must be opened accordingly or brought into the recommended position to prevent damage. The sun screen must be fully opened when wind speeds exceed 50 km/h.
- The sun screen should not be rolled up when wet or damp to avoid the formation of mould.
- The sun screen does not provide sufficient protection against UV radiation.

## CLEANING AND MAINTENANCE

The pergola is very low-maintenance and easy to clean. Please note the following instructions for cleaning and care:

- Regular removal of leaves and dirt and inspection of screw connections.
- The sun screen can be cleaned with lukewarm water and a mild cleaner.
- The material must not come into contact with aggressive chemicals such as road salt.
- Sun cream and other creams must be removed immediately with soap and water.
- Do not use abrasive or aggressive cleaning agents.
- If a scratch develops over time, it should be carefully repaired immediately with the enclosed touch-up pen (dabbing movements recommended).
- In coastal areas, it is recommended to regularly clean the pergola with water to reduce the accumulation of salt.
- In most cases, it is not necessary to lubricate the moving parts of the pergola. However, if squeaking occurs, the use of a silicone spray as a lubricant is recommended. Excess lubricant must be removed with a soft cloth.
- During the process of cleaning, the pergola must not be in use.

## RECYCLING

Please dispose of the packaging material in accordance with local regulations.

In the unlikely event that the pergola is no longer required, it must be dismantled and the individual materials and components sorted and disposed of in accordance with local regulations.

For disassembly, use the assembly instructions in reverse order.

**PLEASE USE A SUITABLE UNDERLAY TO AVOID SCRATCHES!**



**PLEASE MAKE SURE THE PRODUCT IS ANCHORED IN A STORM-PROOF MANNER!  
DO NOT ASSEMBLE IN WINDY CONDITION!**

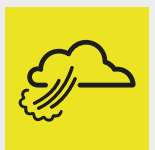

**SYMBOL OF SPIRIT LEVEL**

Align the respective parts by using the spirit level.

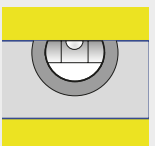

**SYMBOL OF OPTIONAL ACCESSORIES**

Blue framed assembly steps show the installation of optional accessories.

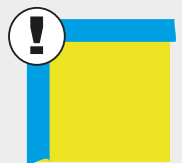

**SIZE-DEPENDENT ASSEMBLY STEP**

Assembly steps that are framed in red show the assembly of a size-dependent assembly step

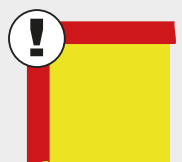

**FURTHER TRANSLATIONS OF THE ASSEMBLY INSTRUCTIONS CAN BE FOUND  
ON OUR WEBSITE IN THE DOWNLOAD SECTION.**



# FÉLICITATIONS !

EN CHOISSANT CE PRODUIT, VOUS AVEZ OPTÉ POUR UN PRODUIT BIOHORT DE HAUTE QUALITÉ.

Vous bénéficiez d'un design fonctionnel, d'une conception durable et d'une excellente qualité. Cette notice de montage vous montre étape par étape comment monter votre produit Biohort de manière conforme. Veuillez suivre les différents points et lire attentivement cette notice avant le montage. Conservez-la précieusement.

## CONTRÔLE DU CONTENU DE LA LIVRAISON

Avant de commencer le montage, veuillez vérifier que toutes les pièces nécessaires sont présentes. En cas de pièces manquantes ou défectueuses, il faut contacter votre revendeur ou notre service après-vente. Ne commencer le montage que lorsque toutes les pièces sont présentes et intactes.

## CONSIGNES DE SÉCURITÉ

- Veuillez utiliser un équipement de protection approprié pendant le montage (gants de travail, chaussures de sécurité, lunettes de protection, casque de sécurité...).
- Certaines pièces sont saillantes ou ont des bords tranchants, faites-y attention pendant le montage et l'utilisation quotidienne.
- Pendant le montage, veillez à ce que les petites pièces et les matériaux d'emballage soient hors de portée des enfants et des animaux de compagnie.

## UTILISATION CONFORME À LA DESTINATION

La pergola est un système de toiture à lamelles orientables qui sert à protéger les terrasses ou les espaces extérieurs du soleil et de la pluie. Les lamelles réglables permettent une régulation précise de la lumière du soleil et de la circulation de l'air. L'utilisation commerciale est exclue. Veuillez vous renseigner sur les dispositions locales en matière de permis de construire et d'autorisation.

### Utilisations approuvées :

- Protection des espaces extérieurs contre les rayons du soleil directs et la pluie.
- Usage sur une propriété privée

Les utilisations autres que celles mentionnées ci-dessus sont exclues (par ex. utilisation comme carport, « toiture » pour cuisines d'extérieur ou barbecues...). Seuls les accessoires de la marque Biohort sont autorisés.

### Conditions d'utilisation :

- La pergola doit être utilisée exclusivement comme toiture et ne peut pas servir de structure porteuse pour des éléments de construction supplémentaires. Toute modification apportée par le client entraîne l'annulation de la garantie.
- Le montage correct, la fixation au sol ainsi que l'entretien conformément aux instructions sont nécessaires pour garantir un fonctionnement sûr et correct.
- La pergola, ainsi que tous ses accessoires, ne doivent pas être manipulés par des enfants.
- Afin de prévenir tout risque d'écrasement, il convient de veiller, pendant l'utilisation, à ce qu'aucune partie du corps ne se trouve entre les lamelles, le store pare-soleil ou d'autres composants mécaniques.
- Lors de l'utilisation de la pergola et de ses accessoires, il faut s'assurer que les parties amovibles ne sont pas bloquées (par des personnes ou des objets, par exemple).
- Il n'est pas possible de monter/marcher sur le toit de la pergola.
- La pergola ne sert pas de solution permanente de protection contre les intempéries ou d'espace de rangement extérieur. C'est une toiture réglable à utiliser en cas de besoin.
- Lors de l'ouverture des lamelles, il est possible que des gouttes d'eau de pluie ou de condensation tombent sur le sol.
- Afin de protéger la pergola de tout dommage, il ne faut pas changer la position des lamelles et du store pare-soleil lorsqu'il gèle ou que du givre se forme.
- En cas de conditions météorologiques défavorables, notamment en cas de vent fort (à partir de 50 km/h) ou en hiver, il convient d'ouvrir les lamelles en conséquence ou de les orienter dans la position recommandée afin d'éviter tout endommagement. Dès lors que la vitesse du vent dépasse 50 km/h, le store pare-soleil doit être complètement remonté.
- Il ne faut pas remonter le store pare-soleil lorsqu'il est mouillé ou humide afin d'éviter l'apparition de moisissures.
- Le store pare-soleil ne constitue pas une protection suffisante contre les rayons UV.

## NETTOYAGE ET ENTRETIEN

La pergola est facile d'entretien. Pour le nettoyage et l'entretien, veuillez simplement respecter les consignes suivantes :

- Enlevez régulièrement les feuilles et la saleté et contrôlez les raccords vissés.
- Le store pare-soleil peut être nettoyé à l'eau tiède et avec un détergent doux.
- Le matériau ne doit pas entrer en contact avec des produits chimiques agressifs tels que le sel de déneigement, etc.
- La crème solaire et autres crèmes doivent être immédiatement enlevées à l'eau et au savon.
- Aucun produit de nettoyage abrasif ou agressif ne doit être utilisé.
- Si une rayure apparaît au fil du temps, elle doit être immédiatement et délicatement retouchée à l'aide du pinceau de retouche fourni (mouvements de tamponnement recommandés).
- Dans les régions côtières, il est recommandé de rincer régulièrement la pergola à l'eau claire afin de réduire l'accumulation de sel.
- Dans la plupart des cas, il n'est pas nécessaire de lubrifier les parties amovibles de la pergola. Si toutefois certaines pièces se mettent à grincer, il est recommandé d'utiliser un spray de silicone comme lubrifiant. Tout excédent de lubrifiant doit être enlevé à l'aide d'un chiffon doux.
- Ne pas actionner la pergola pendant le nettoyage de celle-ci.

## RECYCLAGE

Veuillez recycler les matériaux d'emballage selon la réglementation locale.

Dans le cas peu probable où la pergola ne serait plus souhaitée, celle-ci doit être démontée ; les différents matériaux et composants doivent être triés et recyclés conformément aux normes locales.

Pour démonter la pergola, il suffit de prendre la notice de montage à l'envers.

## POUR ÉVITER LES RAYURES, UTILISEZ LES SUPPORTS APPROPRIÉS!



## VEILLEZ À CE QUE LE SOL SOIT ANCRÉ DE MANIÈRE À RÉSISTER AUX TEMPÊTES! NE PAS PROCÉDER AU MONTAGE DANS DES CONDITIONS VENTEUSES !

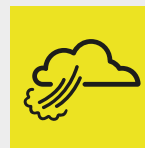

## SYMBOLE NIVEAU À BULLE

Lorsque ce symbole apparaît, vous devez ajuster l'élément à l'aide d'un niveau à bulle.

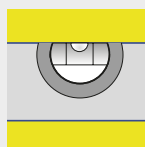

## ACCESSOIRES EN OPTION-SYMBOLE

La trame entourée en bleu indique une étape avec accessoires en option. A réaliser uniquement si vous avez commandé cet accessoire.

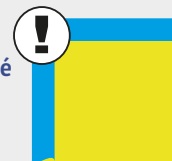

## L'ÉTAPE D'ASSEMBLAGE DÉPEND DE LA TAILLE DE L'ABRI!

Les étapes de montage encadrées en rouge sont des étapes de montage qui dépendent de la taille.



VOUS TROUVEREZ D'AUTRES TRADUCTIONS DES INSTRUCTIONS DE MONTAGE SUR NOTRE SITE INTERNET, DANS LA RUBRIQUE DES TÉLÉCHARGEMENTS.



## FUNDAMENT-VORSCHLÄGE!

Hierbei handelt es sich um unverbindliche Fundament-Vorschläge. Der Kunde ist für eine angemessene Fundamentgestaltung am Aufstellort selbst verantwortlich. Für Schäden durch unzureichend befestigte Produkte oder sonstige Fundamentierungsfehler kann seitens Biohort keine Haftung übernommen werden. Weitere Details betreffend Fundament finden Sie auch unter [www.biohort.com/fundament-pergola](http://www.biohort.com/fundament-pergola)



- (EN)** These are non-binding foundation suggestions. The customer is responsible for an appropriate foundation design at the installation site. Biohort cannot accept any liability for damage caused by inadequately secured products or other foundation errors. Further details about foundations you will find at [www.biohort.com/fundament-pergola](http://www.biohort.com/fundament-pergola)
- (FR)** Ces conseils de fondation sont des suggestions non exhaustives. Le client est responsable de la conception d'une fondation appropriée sur le lieu d'installation. Biohort décline toute responsabilité pour tout dommage causé par une fixation insuffisante ou d'autres défauts de fondation. Pour des détails supplémentaires, veuillez consulter [www.biohort.com/fundament-pergola](http://www.biohort.com/fundament-pergola)
- (NL)** Dit zijn niet-bindende suggesties voor het fundament. De klant is verantwoordelijk voor een geschikt funderingsontwerp op de plaats van installatie. Biohort kan geen aansprakelijkheid aanvaarden voor schade veroorzaakt door ondeugdelijk vastgezette producten of andere funderingsfouten. Verdere details over het fundament vindt u ook op [www.biohort.com/fundament-pergola](http://www.biohort.com/fundament-pergola)
- (ES)** Estas son sugerencias de cimentación no vinculantes. El cliente es responsable de un diseño de cimentación adecuado en el lugar de instalación. Biohort no puede aceptar ninguna responsabilidad por los daños causados por productos inadecuadamente fijados u otros errores de cimentación. Encuentre información detallada sobre los cimientos en: [www.biohort.com/fundament-pergola](http://www.biohort.com/fundament-pergola)
- (IT)** Questi sono suggerimenti di fondazione non vincolanti. Il cliente è responsabile della progettazione di una fondazione appropriata nel luogo di installazione. Biohort non può accettare alcuna responsabilità per danni causati da prodotti non adeguatamente fissati o altri errori di fondazione. Per ulteriori dettagli si prega di consultare [www.biohort.com/fundament-pergola](http://www.biohort.com/fundament-pergola)
- (DA)** Der er tale om uforpligtende forslag til fundamenter. Kunden er ansvarlig for et passende fundament på installationsstedet. Biohort påtager sig ikke noget ansvar for skader forårsaget af utilstrækkeligt fastgjorte produkter eller andre fundamentfejl. Yderligere informationer om fundamenter finder du på [www.biohort.com/fundament-pergola](http://www.biohort.com/fundament-pergola)
- (SV)** Det här är icke-bindande grundförslag. Kunden ansvarar för en lämplig grunddesign på installationsplatsen. Biohort kan inte ta något ansvar för skador som orsakas av otillräckligt fastsatta produkter eller andra grundfel. Mer information om fundamentet hittar du även på [www.biohort.com/fundament-pergola](http://www.biohort.com/fundament-pergola)
- (NO)** Dette er et uforpliktende fundaments forslag. Kunden er selv ansvarlig for å velge et passende fundament til monteringen. Biohort kan ikke påta seg noe ansvar for skader forårsaket av utilstrekkelig festede produkter eller andre grunnfel. Ytterligere informasjon om fundament finner du på [www.biohort.com/fundament-pergola](http://www.biohort.com/fundament-pergola)
- (PL)** Są to niewiążące sugestie dotyczące fundamentów. Klient jest odpowiedzialny za odpowiedni projekt fundamentów w miejscu montażu. Biohort nie ponosi żadnej odpowiedzialności za szkody spowodowane nieodpowiednim zamocowaniem produktów lub innymi błędami posadowienia. Więcej informacji n.t. montażu fundamentów na stronie: [www.biohort.com/fundament-pergola](http://www.biohort.com/fundament-pergola)
- (SK)** Toto sú nezáväzná návrhy základov. Zákazník zodpovedá za vhodný návrh základu v mieste inštalácie. Spoločnosť Biohort nemôže prijať žiadnu zodpovednosť za škody spôsobené nedostatočne upevnenými výrobky alebo inými chybami základov. Ďalšie informácie o základoch nájdete na [www.biohort.com/fundament-pergola](http://www.biohort.com/fundament-pergola)
- (SL)** To so nezavezujoči predlogi temeljev za vrtno hiško. Naročnik je odgovoren za ustrezno zasnovano temeljev na mestu namestitve. Biohort ne prevzema nobene odgovornosti za škodo, ki bi nastala zaradi neustrezno pritrjenih izdelkov ali drugih napak temeljev. Nadaljnje podrobnosti o temeljih najdete na [www.biohort.com/fundament-pergola](http://www.biohort.com/fundament-pergola)
- (CS)** Toto jsou nezávazné návrhy základů. Zákazník odpovídá za vhodný návrh základu v místě instalace. Společnost Biohort nemůže přijmout žádnou odpovědnost za škody způsobené nedostatečně upevněnými výrobky nebo jinými chybami základů. Další informace o základech najdete na [www.biohort.com/fundament-pergola](http://www.biohort.com/fundament-pergola)
- (HU)** Az alapozási javaslatok nem kötelező érvényűek. A megfelelő alapzat kialakításáért a telepítés helyszínén az ügyfél felelős. A Biohort nem vállal felelősséget a nem megfelelően rögzített termékek vagy egyéb alapozási hibák által okozott károkért. Az alapzathoz szükséges további részletek a [www.biohort.com/fundament-pergola](http://www.biohort.com/fundament-pergola)
- (HR)** Ovo su neobavezujući prijedlozi u vezi temelja za vrtnu kućicu. Kupac je odgovoran za odgovarajući dizajn temelja na mjestu ugradnje. Biohort ne može prihvatiti nikakvu odgovornost za štetu nastalu, zbog neodgovarajuće pričvršćenih proizvoda ili drugih pogrešaka temelja. Dodatne detalje o zakladama naći ćete na [www.biohort.com/fundament-pergola](http://www.biohort.com/fundament-pergola)
- (RO)** Aceste sfaturi pentru fundatie sunt niste sugestii optionale. Clientul este raspunzator pentru fundatia pe care o alege. Biohort isi declina orice responsabilitate in cazul deteriorarilor cauzate de o fixare inadecvata a produsului sau alte erori de fundatie. Mai multe detalii despre fundatie gasiti la [www.biohort.com/fundament-pergola](http://www.biohort.com/fundament-pergola)

## BETONFUNDAMENTPLATTE

- (EN)** Concrete foundation
- (FR)** Fondation en béton
- (NL)** Fundering
- (ES)** Cimentación
- (IT)** Fondazione
- (DA)** Fundamentplade af beton
- (SV)** Grundplatta av betong
- (NO)** Fundament
- (PL)** Fundament
- (SK)** Základ
- (SL)** Fundacija
- (CS)** Základy
- (HU)** Alapzat
- (HR)** Temelj
- (RO)** Fundatie

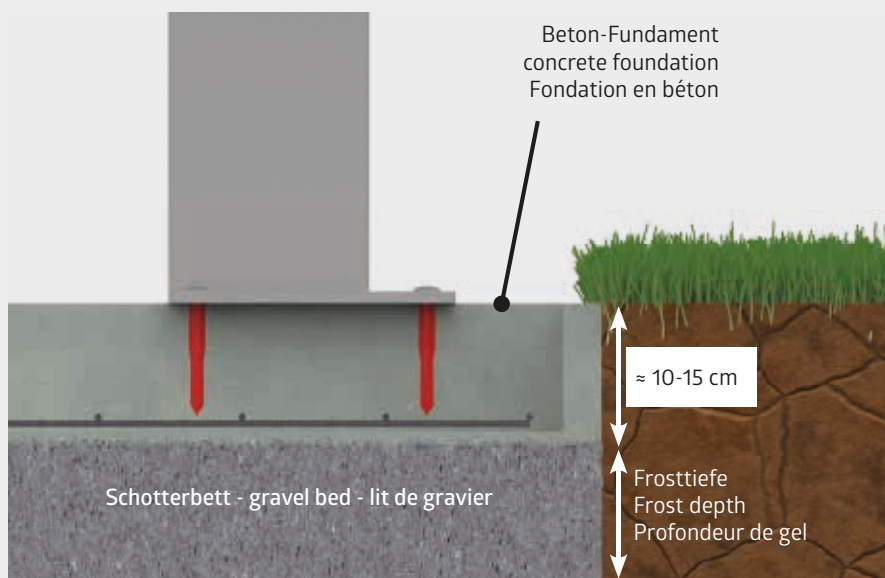



## FUNDAMENT MIT TERRASSENBELAG

- (EN) Foundation with decking
- (FR) Fondation avec revêtement de terrasse
- (NL) Fundering met vlonders
- (ES) Cimentación con tarima
- (IT) Fondazione con impalcato
- (DA) Fundament med terrassebord
- (SV) Grundläggning med trall
- (NO) Fundament med terrassebord
- (PL) Fundament z tarasem
- (SK) Základ s palubkovou
- (SL) Temelji s ploščicami
- (CS) Základy s palubkami
- (HU) Alapzat járdalappal
- (HR) Temelj s pločicama
- (RO) Fundatie cu terasă

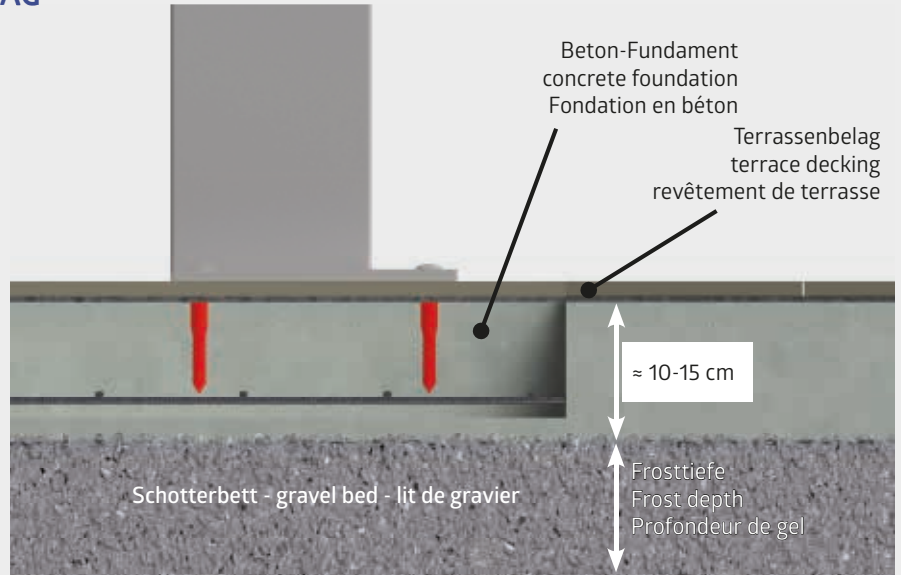

## PUNKTFUNDAMENT

- (EN) Point foundation
- (FR) Fondation par points
- (NL) Puntfundatie
- (ES) Cimentación puntual
- (IT) Fondazione a punti
- (DA) Punktfundament
- (SV) Punktfundament
- (NO) Punktfundament
- (PL) Fundament punktowy
- (SK) Bodový základ
- (SL) Točkovni temelji
- (CS) Bod základů
- (HU) Pontbeton alap
- (HR) Točkasti temelj
- (RO) Fundatie punctuala

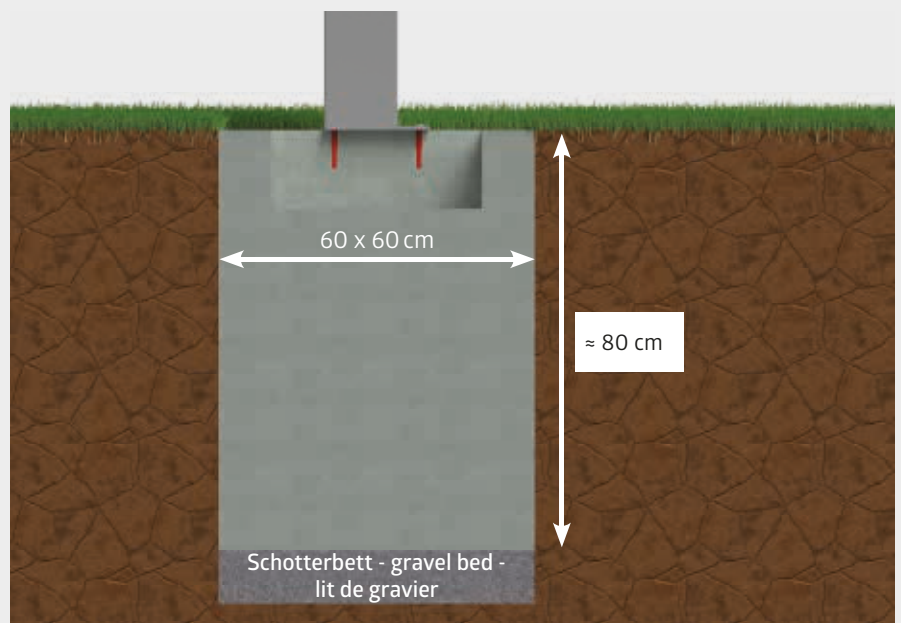

## PUNKT-STREIFENFUNDAMENT

- (EN) Point strip foundation
- (FR) Fondations par points en bandes
- (NL) Puntstrookfundering
- (ES) Cimentación por puntos
- (IT) Fondazione a strisce
- (DA) Fundament med punktstrimmel
- (SV) Fundament av punktlist
- (NO) Punktstripfundament
- (PL) Fundament obwodowy
- (SK) Bodový pásový základ
- (SL) Točkovni temelj s trakovi
- (CS) Základové pásy
- (HU) Szalagalapzat
- (HR) Točkasti trakasti temelj
- (RO) Fundatie brau

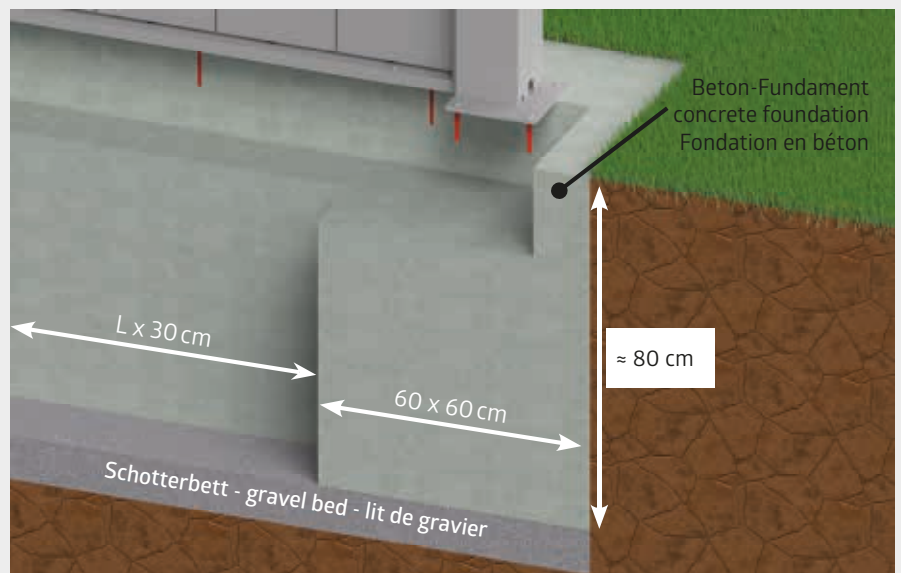

## MASSTABSGETREUE ABBILDUNGEN DER ZU VERWENDENDEN SCHRAUBEN (M 1:1)

- (EN) Scale drawing 1:1 of the screws in use
- (FR) Reproduction selon l'échelle 1:1.
- (NL) Afbeelding : schaal 1:1 (ware grootte)
- (ES) Reproducción a escala 1:1 de los tornillos que se utilizan para el montaje.
- (IT) Immagine in scala delle viti da utilizzare!
- (DA) Skala tegning af skruer er 1:1
- (SV) Skalenliga ritningar av skruvarna som ska användas:
- (NO) Måltegning 1: 1 av skruene som er i bruk
- (PL) Skalowane ilustracje używanych śrub:
- (SK) Mierka výkresu 1: 1 použitých skrutiek
- (SL) Risba v merilu 1: 1 uporabljenih vijakov
- (CS) Měřítko výkresu 1: 1 použitých šroubů
- (HU) A felhasználandó csavarok méretarányos ábrái:
- (HR) Crtež veličine 1: 1 vijaka koji se koriste
- (RO) Scala desenului pentru suruburi este 1:1

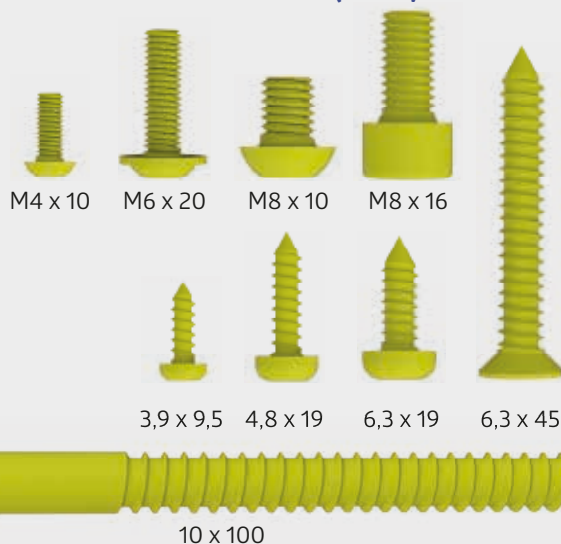

## BENÖTIGTE HILFSMITTEL

- (EN) Tools required
- (FR) Outils requis
- (NL) Benodigd gereedschap
- (ES) Herramientas necesarias
- (IT) Strumenti necessari
- (DA) Nødvendigt værktøj
- (SV) Verktyg som krävs
- (NO) Nødvendig verktøy
- (PL) Wymagane narzędzia
- (SK) Potrebne nástroje
- (SL) Potrebno orodje
- (CS) Požadované nástroje
- (HU) Szükséges eszközök
- (HR) Potrebni alati
- (RO) Instrumente necesare

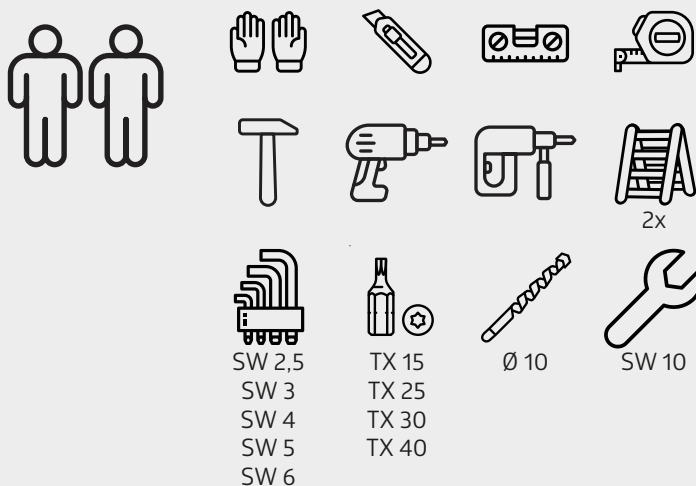



## TEILEÜBERSICHT

Parts list · Liste des pièces · Stuklijst · Lista de piezas · Lista de parti · Deloversigt · Delöversikt · Del liste · Przegląd elementów · Zoznam dielov · Seznam delov · Seznam dílů · Tétélek áttekintése · Popis dijelova · Lista pieselor



## 1 STEHER-PAKET

Upright package · Colis de montants · Rechtop pakket · Paquete de postes · Pacchetto montante · Opretstående pakke · Stående paket · Pakke med stolper · Pakiet pionowy · Vzpriamený balík · Paket za pokončno postavitev · Balíček vzpěr · Állvány csomag · Uspravni paket · Pachet cu montanti

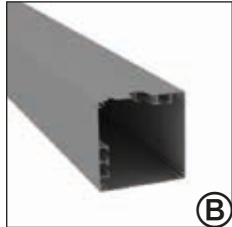

## 2 TRÄGER-PAKET BREITE

Beam package, width · Colis de supports, largeur · Balkenpaket, breedte · Paquete de vigas, ancho · Pacchetto travi, larghezza · Bjælkepakke, bred · Bottenpaket, brett · Stolpepakke, bredde · Pakiet poziomy, szerokość · Balenie nosníka, šírka · Paket nosilcev, širina · Balíček paprsku, šířka · Gerendacsomag, szélesség · Paket greda, širina · Pachet grinda, latime

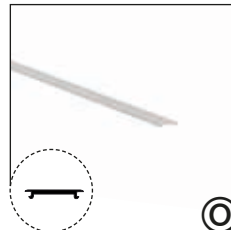
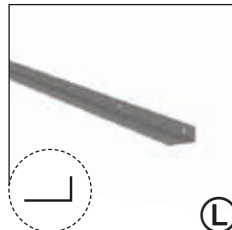

## 3 TRÄGER-PAKET TIEFE

Beam package, depth · Colis de supports, profondeur · Balkenpaket, diepte · Paquete de vigas, profundidad · Pacchetto travi, profondità · Bjælkepakke, dyb · Balkpaket, djupt · Stolpepakke, dybde · Pakiet poziomy, głębokość · Balenie nosníkov, hĺbka · Paket nosilcev, globina · Balíček paprsku, hloubka · Gerendacsomag, mélység · Paket grede, dubina · Pachet grinda, adancime

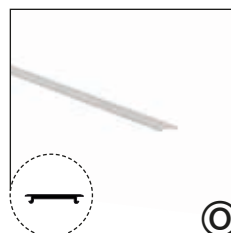
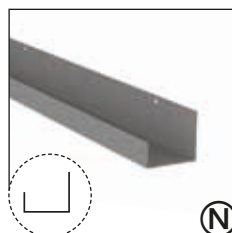
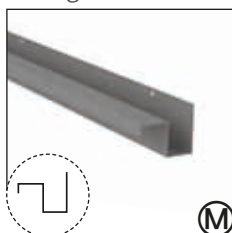

## 4 LAMELLEN-PAKET

Louvre package · Colis de lamelles · Lamellenpaket · Paquete de lamas · Pacchetto lamelle · Pakke med lameller · Lamellpaket · Lamellpakke · Pakiet lameli · Balíček Louvre · Paket žaluzij · Lamelový balíček · Lamellacsomag · Paket zalužina · Pachet lamele



## 5 KLEINTEILE-PAKET

Small parts package · Colis de petites pièces · Pakket kleine onderdelen · Paquete de pequeñas piezas · Pacchetto minuteria · Pakke med små dele · Paket för smådelar · Pakke med små deler · Pakiet małych części · Balenie małych dielov · Paket za majhne dele · Balíček malých dílů · Kis alkatrészek csomag · Paket malih dijelova · Pachet piese mici

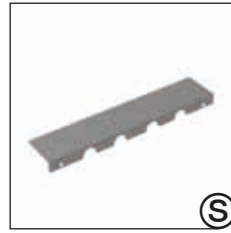
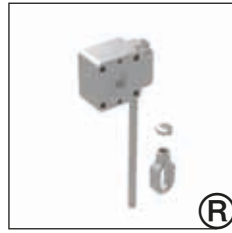
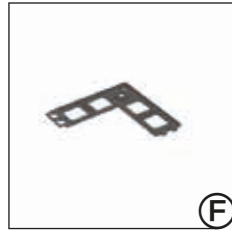
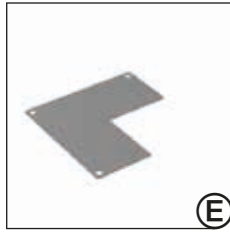

# 1.



2x

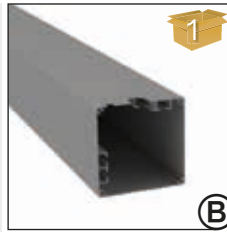

2x

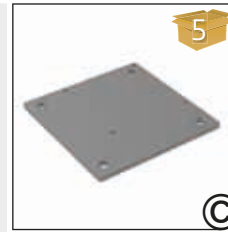

4x



16x

2x

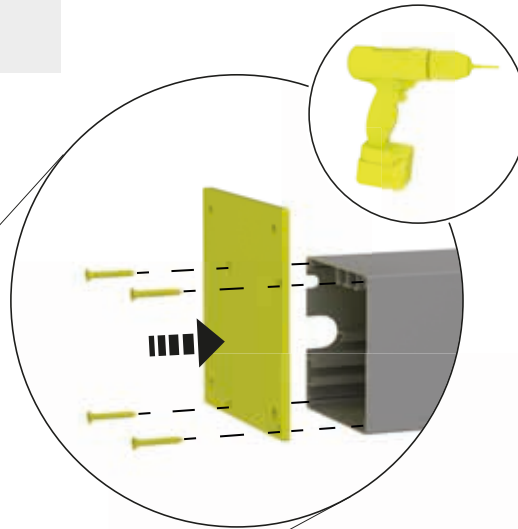

### FESTZIEHEN

- (EN) tighten
- (FR) serrez fort
- (NL) vastdraaien
- (ES) apriete
- (IT) serrare a fondo
- (DA) fastspænding
- (SV) Dra åt
- (NO) Stramme
- (PL) Dokręcić
- (SK) Dotiahnuť
- (SL) Zategnite
- (CS) Dotáhnout
- (HU) Erősen meghúzni
- (HR) Zategnite
- (RO) Strangeti

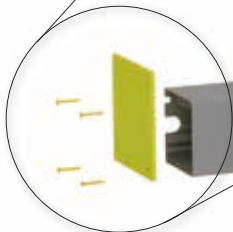

A

2x

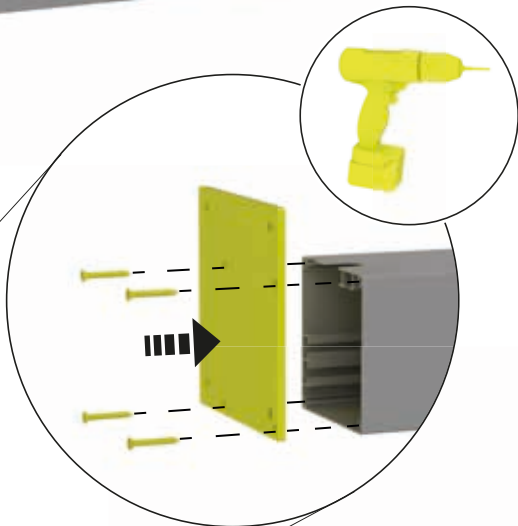

### FESTZIEHEN

- (EN) tighten
- (FR) serrez fort
- (NL) vastdraaien
- (ES) apriete
- (IT) serrare a fondo
- (DA) fastspænding
- (SV) Dra åt
- (NO) Stramme
- (PL) Dokręcić
- (SK) Dotiahnuť
- (SL) Zategnite
- (CS) Dotáhnout
- (HU) Erősen meghúzni
- (HR) Zategnite
- (RO) Strangeti

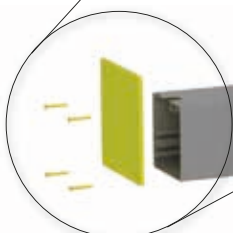

B

**TIPP! HABEN SIE SCHON ANS ZUBEHÖR GEDACHT?****ZIEHEN SIE VORSORGLICH EIN KABEL FÜR ETWAIGES ZUBEHÖR IN DEN STEHER EIN.**

**EN** Tip! Have you thought about the accessories? As a precaution, pull a cable for any accessories into the upright.

**FR** Conseil : avez-vous déjà pensé aux accessoires ? Nous vous conseillons, lors du montage, d'insérer un câble dans le montant (à titre préventif en cas d'installation ultérieure d'accessoires).

**NL** Tip! Heb je aan de accessoires gedacht? Trek uit voorzorg een kabel voor eventuele accessoires in de staander.

**ES** ¡Consejo! ¿Ha pensado en los accesorios? Como precaución, introduzca un cable para cualquier accesorio en el poste.

**IT** Suggerimento! Avete pensato agli accessori? Per precauzione, passate un cavo per eventuali accessori nel montante.

**DA** Tip! Har du tænkt på tilbehør? Træk et kabel til eventuelt tilbehør ind i den opretstående stolpe for en sikkerheds skyld.

**SV** Tips! Har du tänkt på tillbehören? Dra för säkerhets skull en kabel för eventuella tillbehör i den upprättstående delen.

**NO** Tips! Har du tenkt på tilbehøret? Til informasjon: Bør du trekke en kabel for eventuelt tilbehør inn i stolpen.

**PL** Wskazówka! Czy pomyślałeś o akcesoriach? Na wszelki wypadek należy przeciągnąć kabel dla wszelkich akcesoriów do stojaka.

**SK** Tipp! Rozmýšľali ste nad doplnkami? Preventívne vyťahnite kábel akéhokoľvek príslušenstva do zvislej časti.

**SL** Nasvet! Ali ste pomislili na dodatno opremo? Preventivno potegnite kabel za morebitno dodatno opremo v pokončni položaji.

**CS** Tipp! Přemýšleli jste o příslušenství? Jako preventivní opatření zatáhněte kabel pro jakékoli příslušenství do vzpřímené polohy.

**HU** Tipp! Gondolt már a kiegészítőkre? Az esetleges kiegészítők előkészítéseként vezessen egy kábelt az állványba.

**HR** Savjet! Jeste li razmišljali o dodatcima? Kao mjeru opreza, povucite kabel za bilo koji pribor uspravno.

**RO** Sfata ! V-ati gandit la accesorii ? Ca masura de precautie este bine sa aveti un cablu montat intr-un stalp ca sa va fie mai usor mai tarziu.

tilbehør - Tilbehør - akcesoria - príslušenstvo - Dodatki - Příslušenství - Tartozékok - dodaci - Accesorii

2.

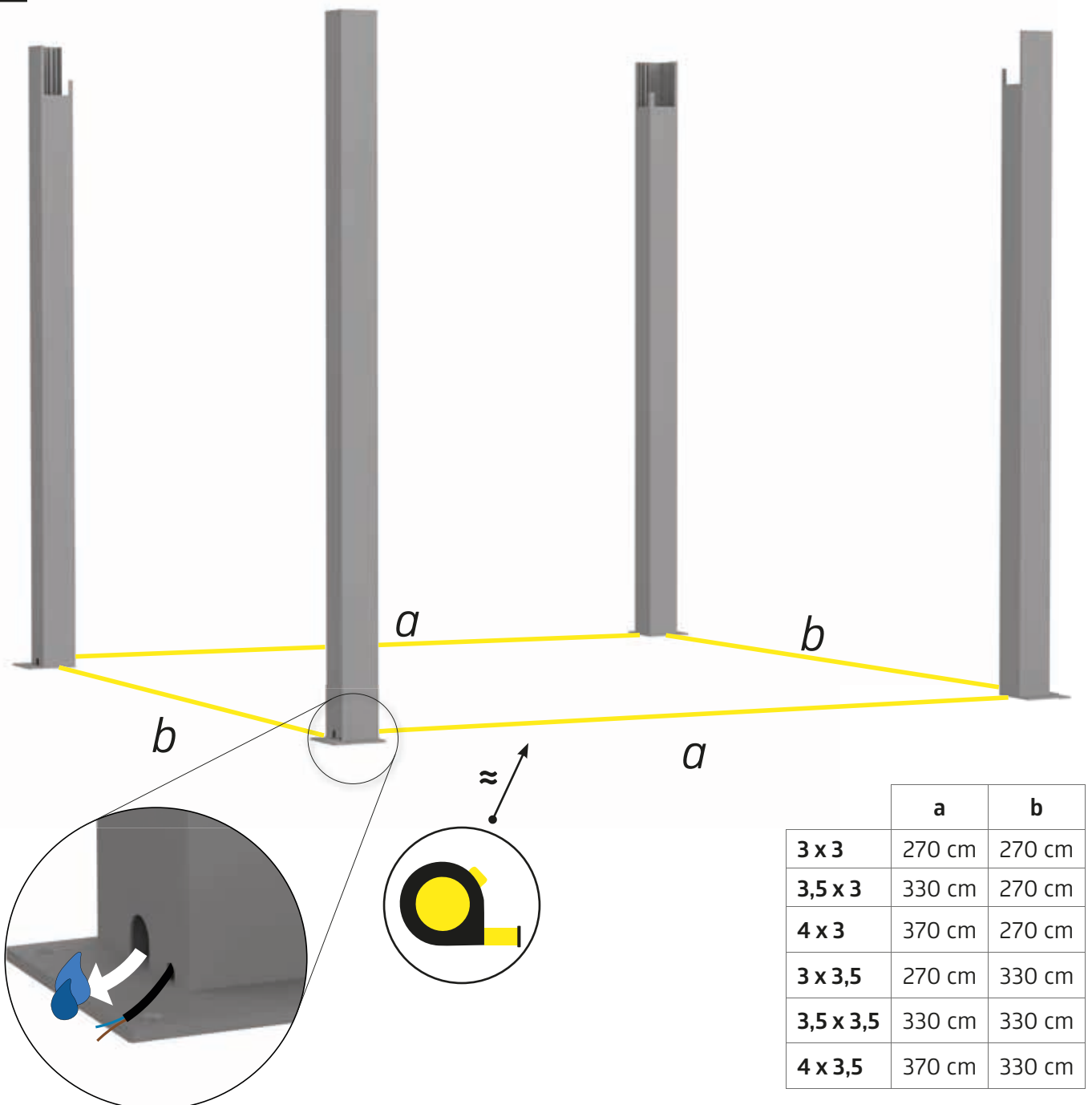



## *Option 1*



## *Option 2*





# 3.



1x

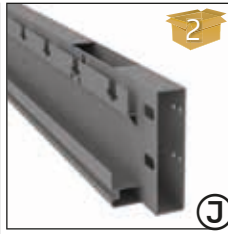

1x



3 x 3:	29x
3,5 x 3:	35x
4 x 3:	39x
3 x 3,5:	29x
3,5 x 3,5:	35x
4 x 3,5:	39x

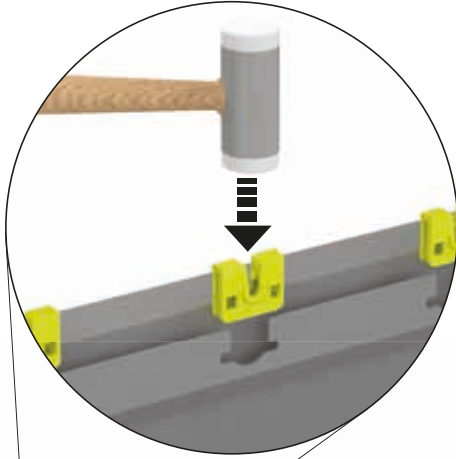

1x

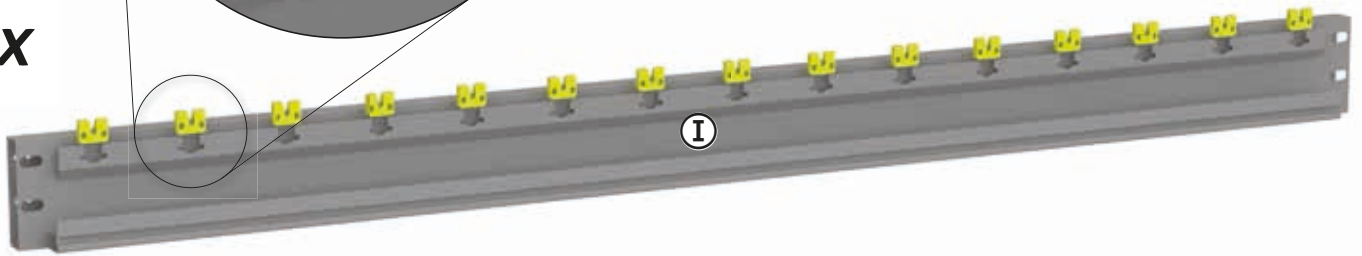

1x

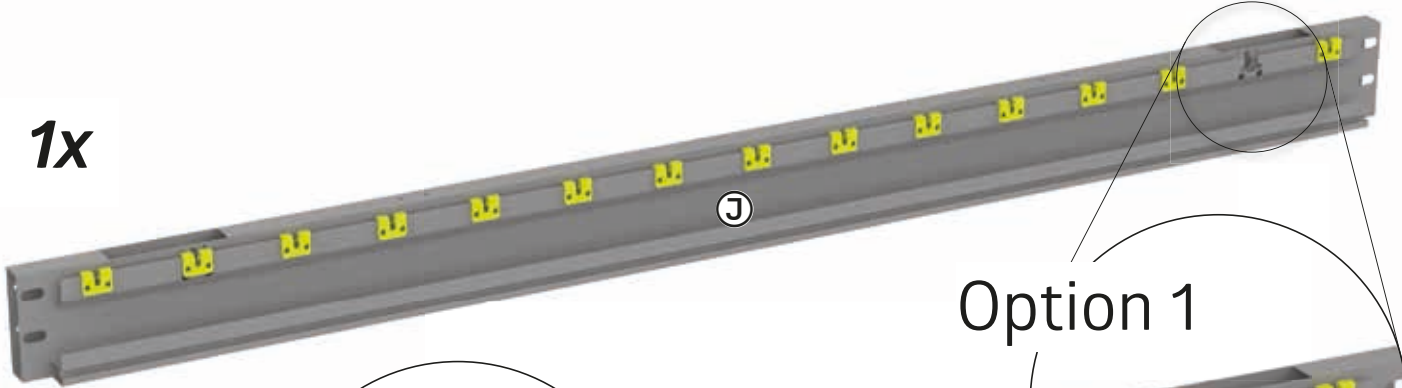

Option 1

Option 2

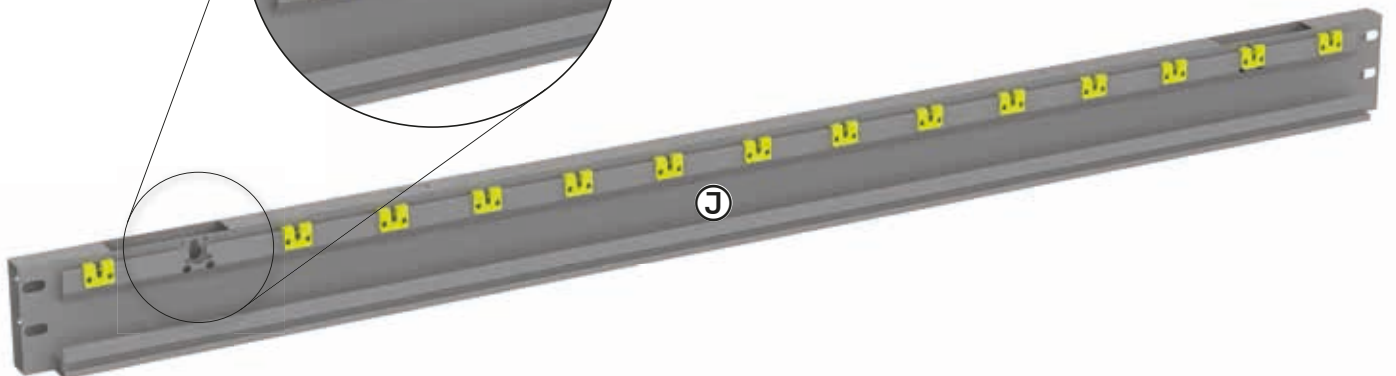



# 4.



2x



16x



32x



32x

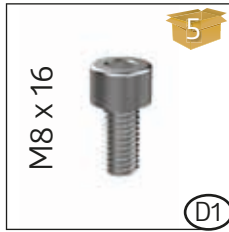

M8 x 16

32x

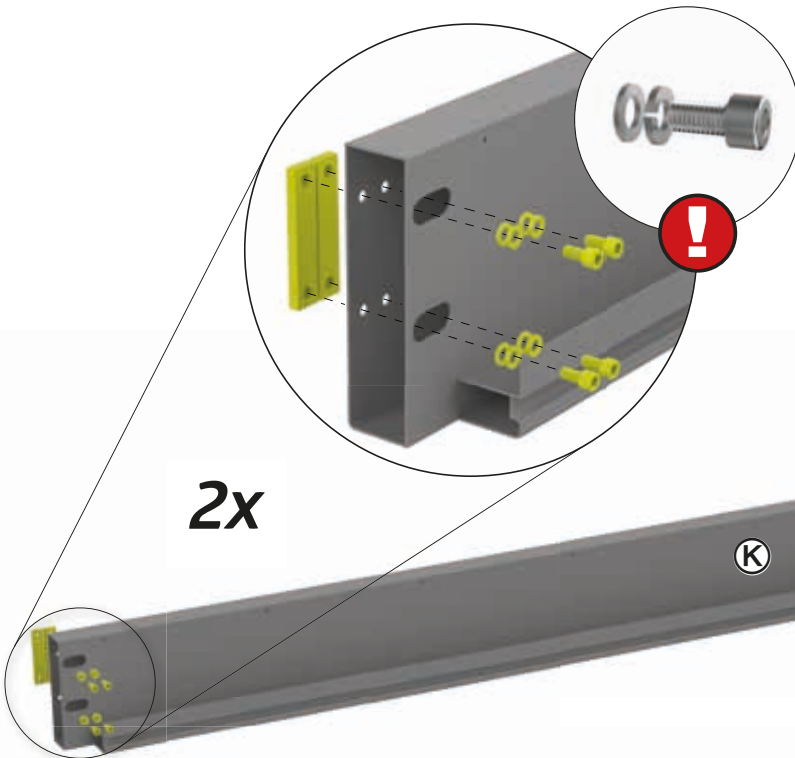
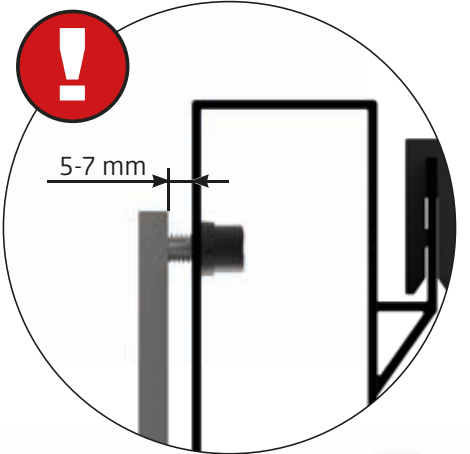

2x

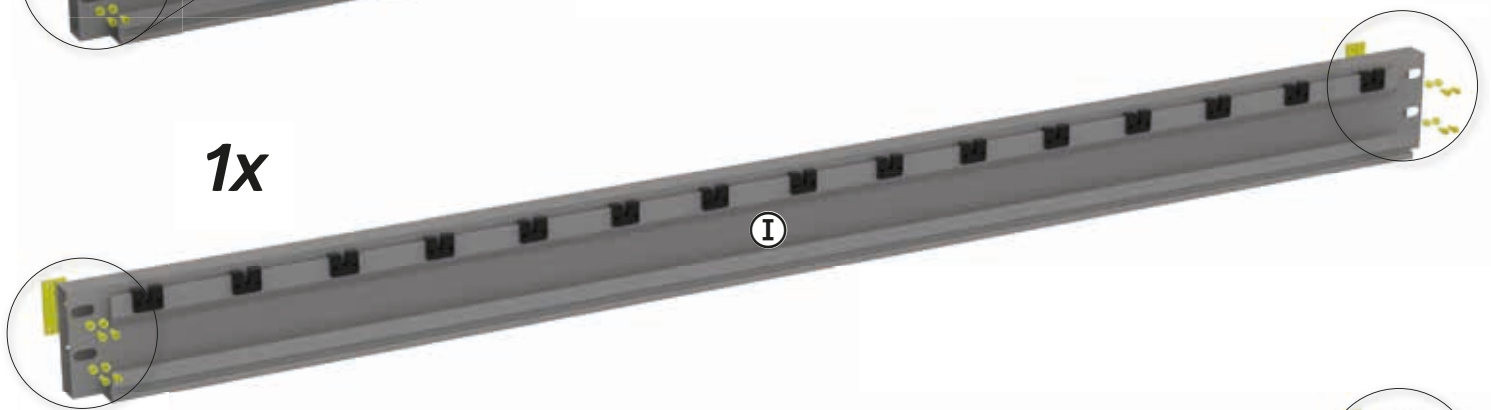

1x

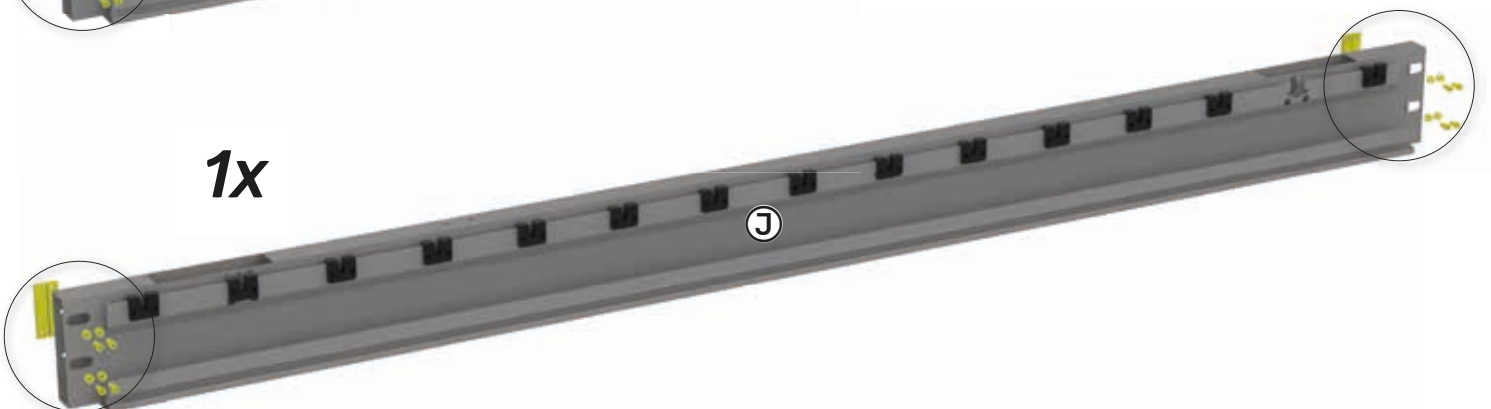

1x

# 5.

 2x	 3,9 x 9,5 4x	 4x
 1x	 1x	



## FESTZIEHEN

- (EN) tighten
- (FR) serrez fort
- (NL) vastdraaien
- (ES) apriete
- (IT) serrare a fondo
- (DA) fastspænding
- (SV) Dra åt
- (NO) Stramme
- (PL) Dokręcić
- (SK) Dotiahnuť
- (SL) Zategnite
- (CS) Dotáhnout
- (HU) Erősen meghúzni
- (HR) Zategnite
- (RO) Strangeti

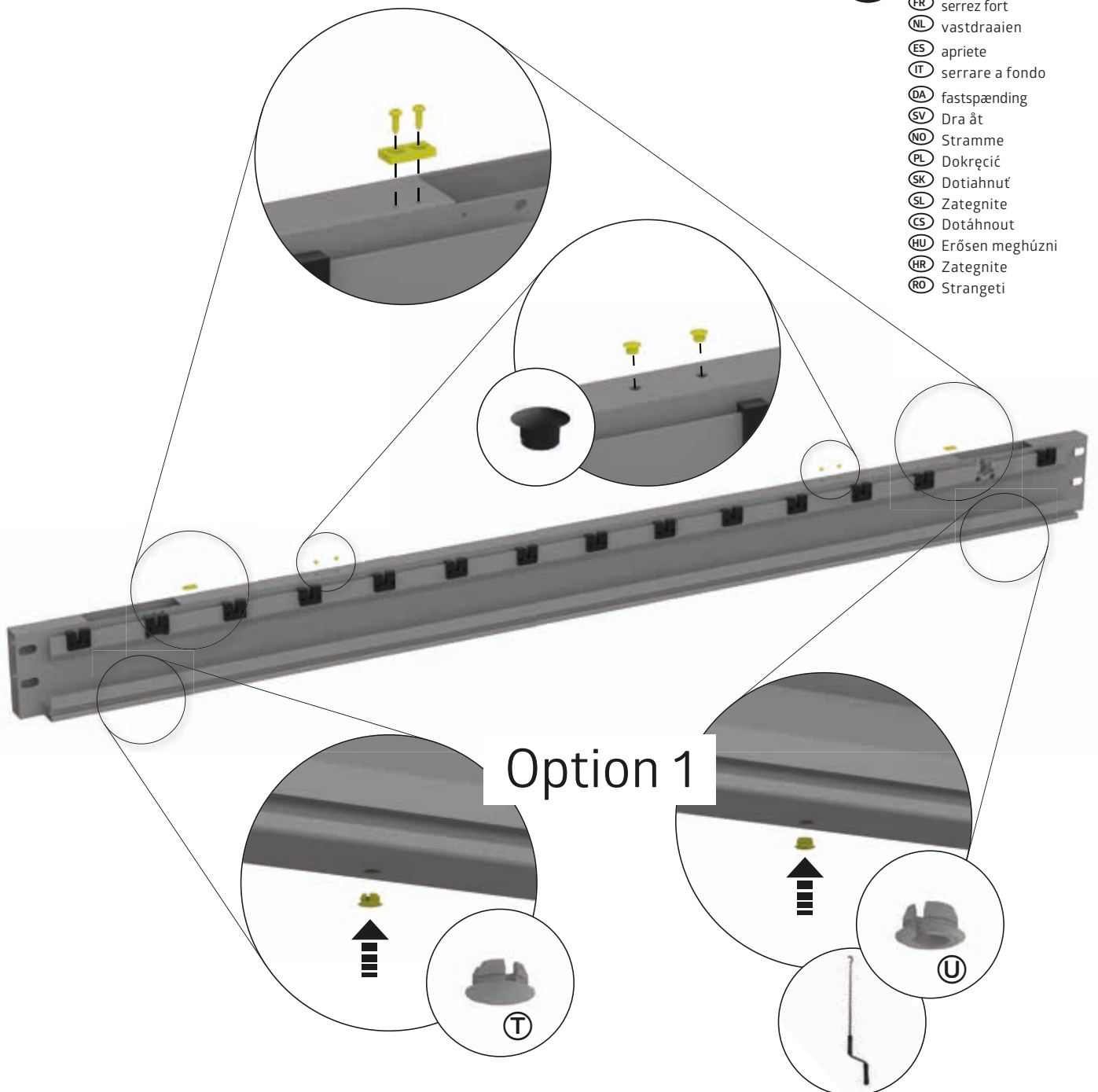

Option 1

6.

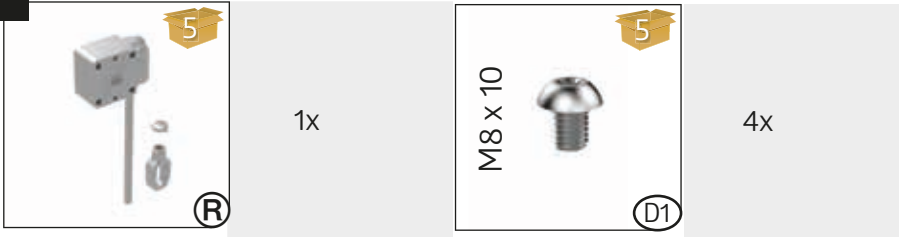

Option 1

Option 2

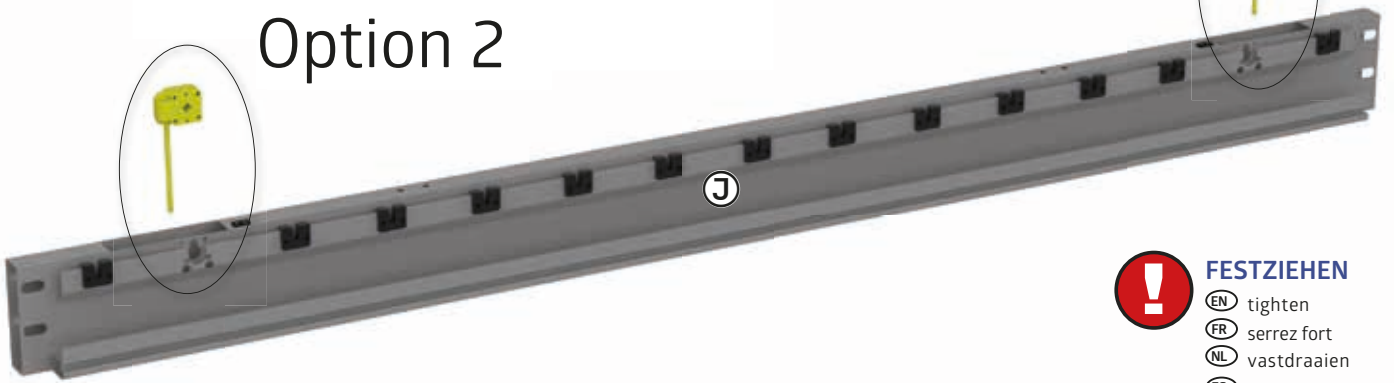

**FESTZIEHEN**

- (EN) tighten
- (FR) serrez fort
- (NL) vastdraaien
- (ES) apriete
- (IT) serrare a fondo
- (DA) fastspænding
- (SV) Dra åt
- (NO) Stramme
- (PL) Dokręcić
- (SK) Dotiahnuť
- (SL) Zategnite
- (CS) Dotáhnout
- (HU) Erősen meghúzni
- (HR) Zategnite
- (RO) Strangeti

1.

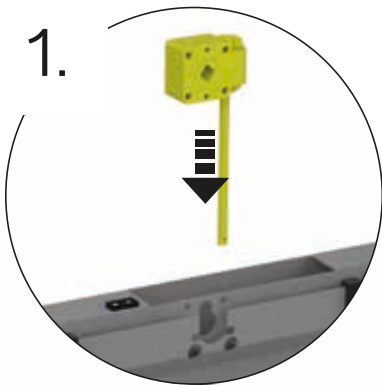

2.

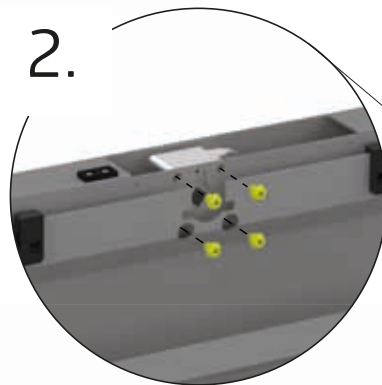

3.

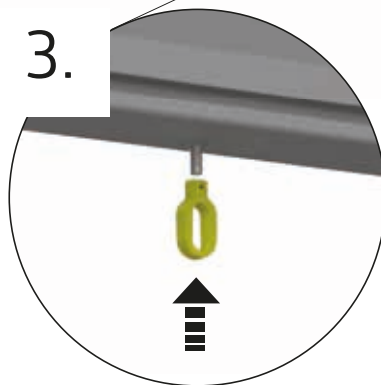

4.

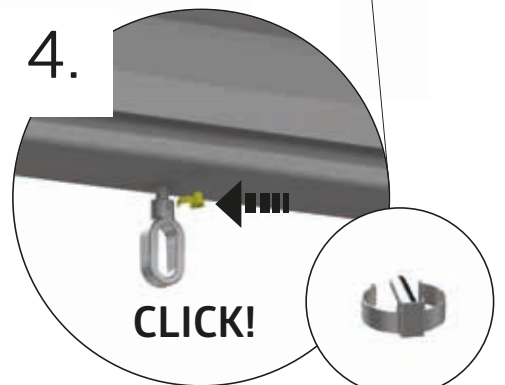



## ACHTUNG! ZUBEHÖR (SONNENSCHUTZROLLO, LAMELLENSEITENWAND) KANN NICHT AUF DER KURBELSEITE (TRÄGER ③) MONTIERT WERDEN.

- ⒺⒺ ATTENTION! Accessoires (sun screen, louvred side wall) cannot be fitted on the drive side (beam ③).
- ⒻⒻ ATTENTION! Les accessoires (store pare-soleil, paroi à lamelles) ne peuvent pas être montés du côté de la motorisation (support ③).
- ⒼⒼ LET OP! Accessoires (zonnenscherm, zijwand met lamellen) kunnen niet worden gemonteerd aan de aandrijfzijde (balk ③).
- ⒺⒺ ¡ATENCIÓN! Los accesorios (cortina enrollable, pared lateral con lamas) no se pueden instalar en el lado del motor (viga ③).
- ⒻⒻ ATTENZIONE! Gli accessori (schermo solare, parete laterale a lamelle) non possono essere montati sul lato della manovella (trave ③).
- ⒻⒻ OBS: Tilbehør (solafskærmning, sidepanel til jalousi) kan ikke monteres på håndsvingsiden (beslag ③).
- ⒻⒻ OBSERVERA: Tillbehör (solskydd, sidopanel) kan inte monteras på vevsidan (fäste ③).
- ⒼⒼ VIKTIG! Tilbehør (solskjerming, lamellsidevegger) kan ikke monteres på drivsiden (bjelke ③).
- ⒻⒻ UWAGA! Akcesoria (osłona przeciwsłoneczna, żaluzjowa ściana boczna) nie mogą być montowane po stronie napędu (belka ③).
- ⒻⒻ POZOR! Príslušenstvo (slnečná clona, lamelová bočná stena) nie je možné namontovať na stranu pohonu (nosník ③).
- ⒻⒻ POZOR! Dodatok (sončna zaščita in stranska stena z žaluzijami) ni mogoče namestiti na pogonsko stran (nosilec ③).
- ⒻⒻ POZOR! Na straně pohonu (paprsek ③) nelze namontovat příslušenství (sluneční clona, boční stěna lamel).
- ⒻⒻ FIGYELEM! A tartozék (napvédő roló, lamellás oldalfal) nem szerelhető fel a hajtó oldalra (gerenda ③).
- ⒻⒻ PAŽNJA! Pribor (zaštita od sunca, bočna stijenka s žaluzinama) ne može se postaviti na stranu gdje je pogon (grinda ③).
- ⒻⒻ ATENȚIE! Accesoriile (protectie solara, perete lateral) nu se pot monta pe partea cu manivela (grinda ③).

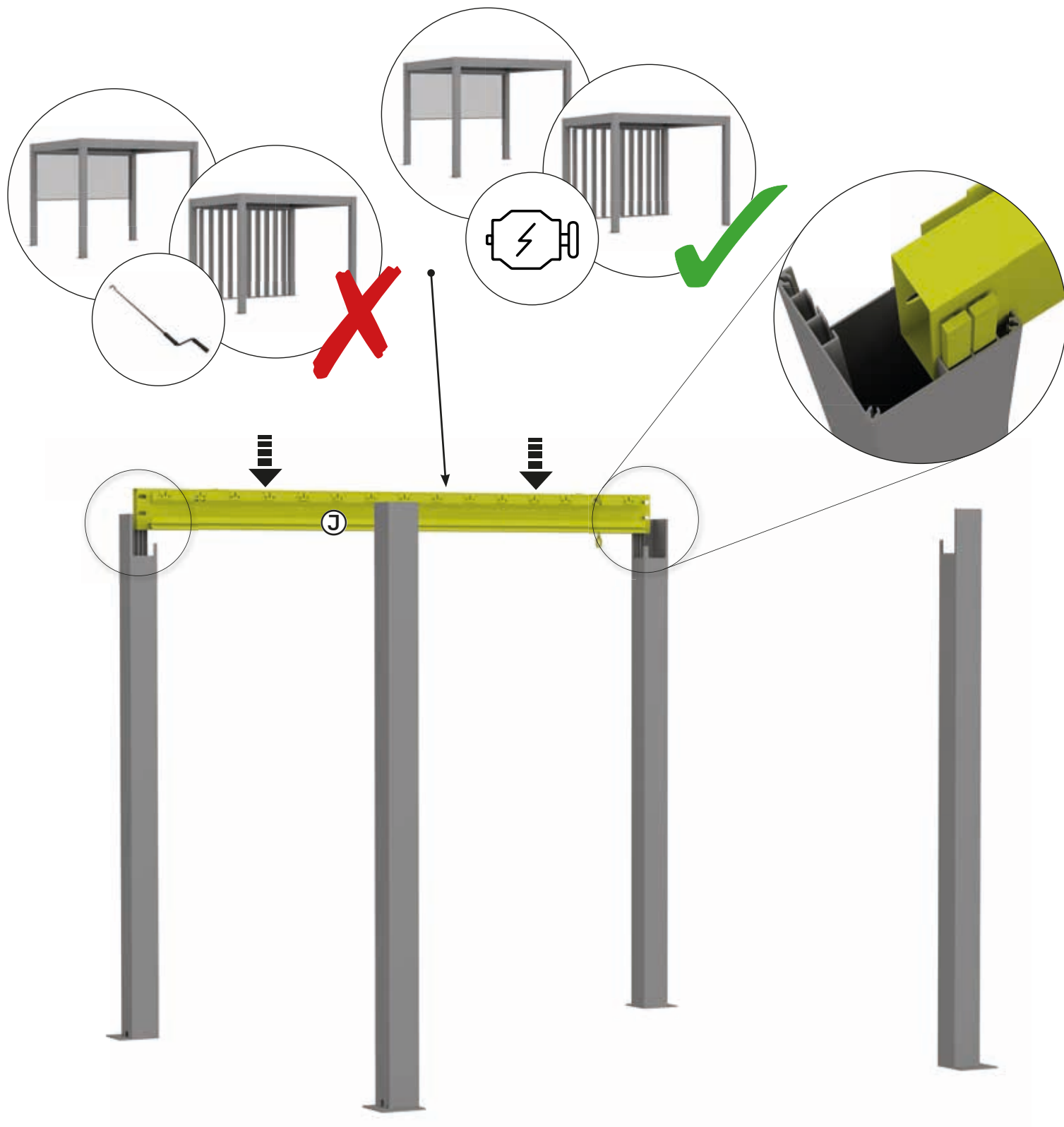

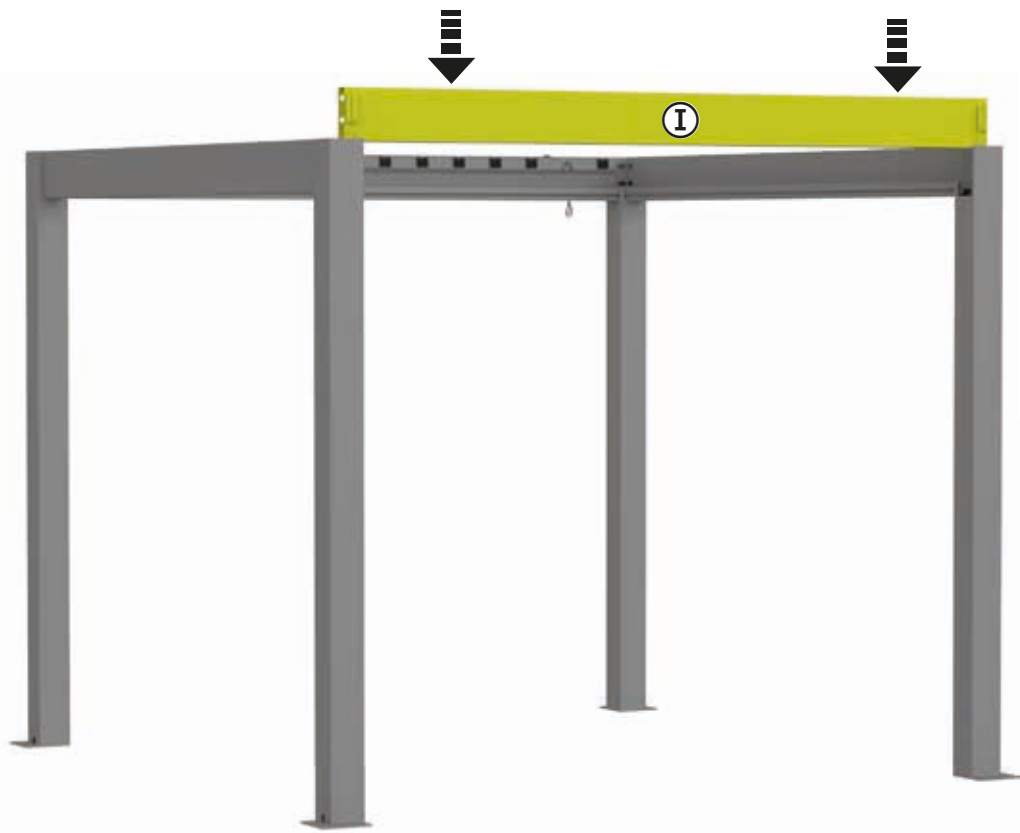
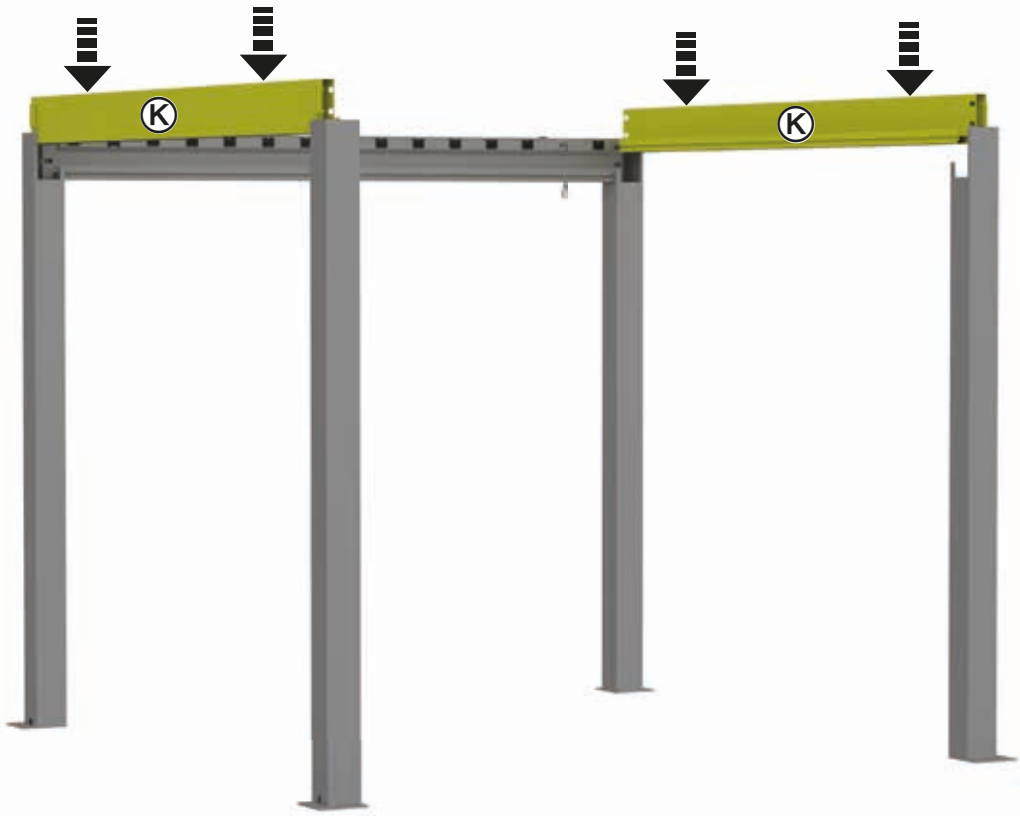

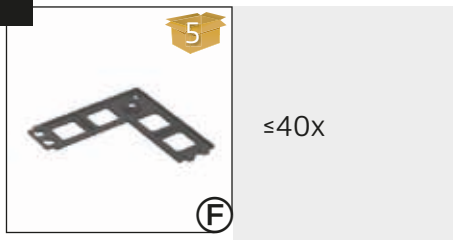
**FESTZIEHEN**

- (EN) tighten
- (FR) serrez fort
- (NL) vastdraaien
- (ES) apriete
- (IT) serrare a fondo
- (DA) fastspænding
- (SV) Dra åt
- (NO) Stramme
- (PL) Dokręcić
- (SK) Dotiahnut
- (SL) Zategnite
- (CS) Dotáhnout
- (HU) Erősen meghúzni
- (HR) Zategnite
- (RO) Strangeti

1.

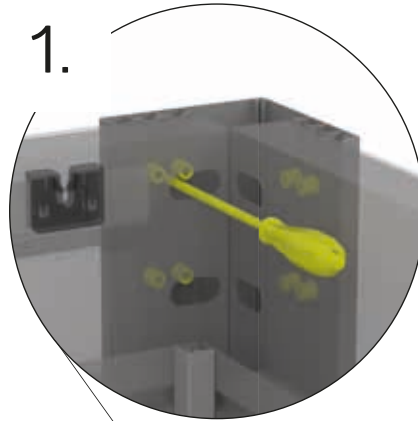

2.

**RECHTWINKELIG EINRICHTEN**

- (EN) Set up at right angles
- (FR) Ajuster en forme rectangulaire
- (NL) Rechthoekig instellen
- (ES) Colóquelo en ángulo recto
- (IT) Installare ad angolo retto
- (DA) Opsættes i rette vinkler
- (SV) Ställ in rät vinkel
- (NO) Settes opp i rett vinkel
- (PL) Ustawić prostopadle
- (SK) Zrovnať do pravého uhla
- (SL) Pripravite in postavite kvadrat
- (CS) Srovnat do pravého úhlu
- (HU) Derékszögbe beállítani
- (HR) Kvadrat osnove
- (RO) Ajustat rectangular

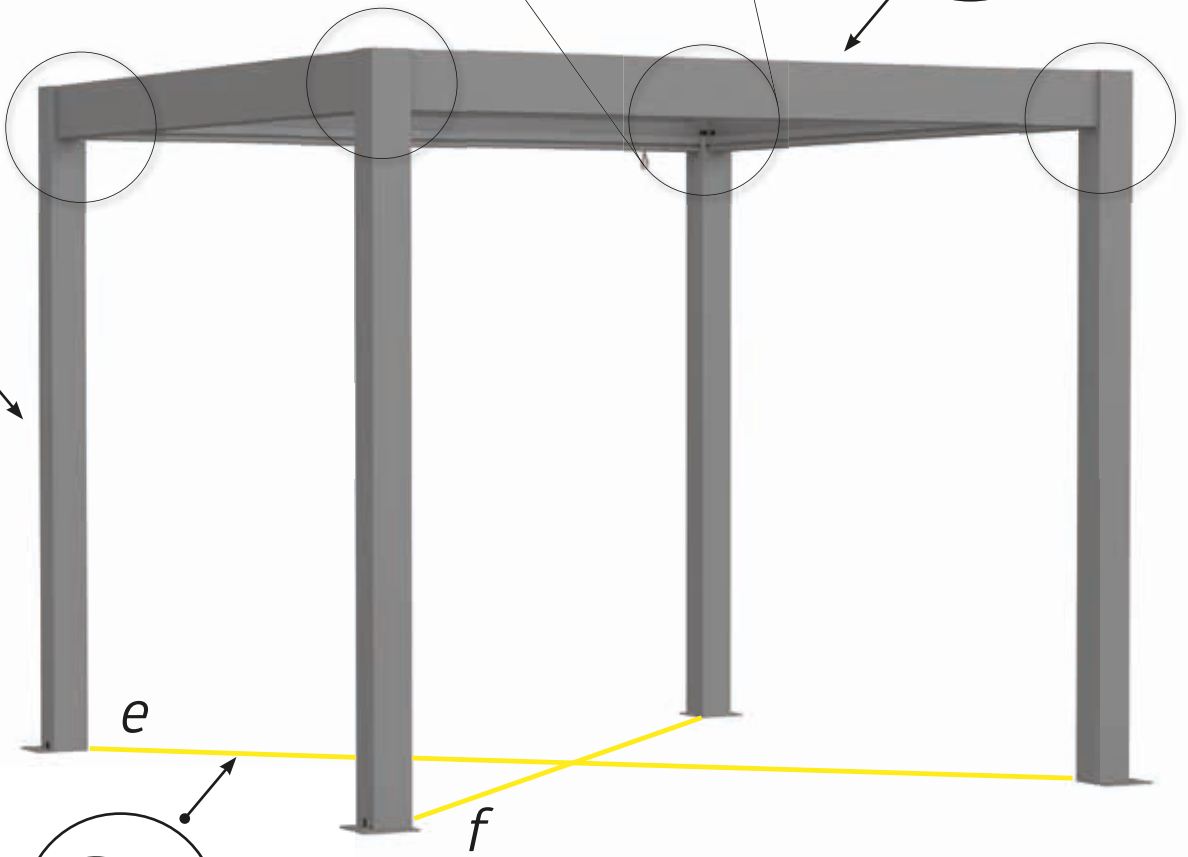
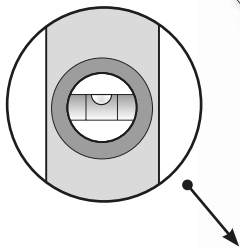
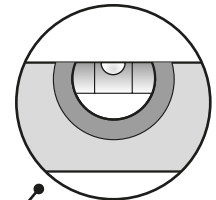

$$e = f$$

3.

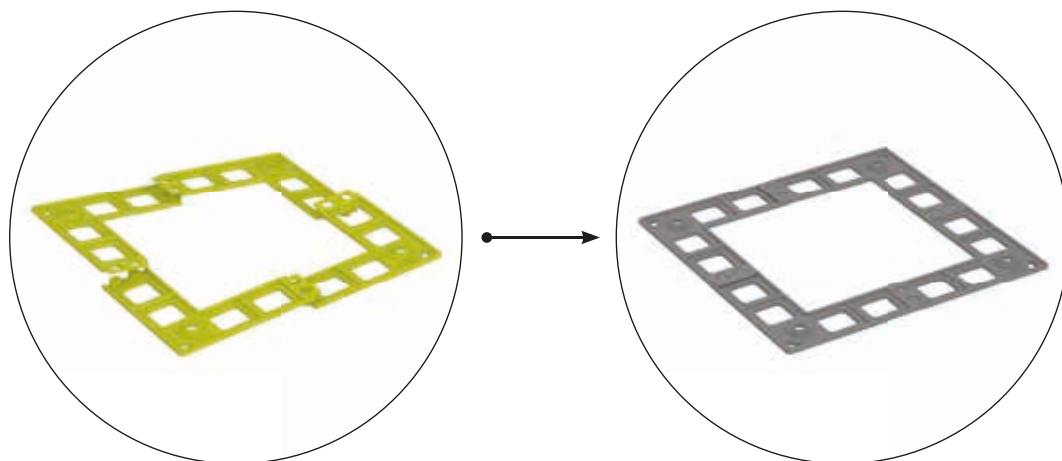

### WAAGERECHT EINRICHTEN

- Ⓔ Set up horizontally
- Ⓕ Mettre en place horizontalement
- Ⓖ Horizontaal opstellen
- Ⓔ Colocación horizontal
- Ⓘ Installazione in orizzontale
- Ⓓ Opstilles vandret
- Ⓔ Uppställning horisontellt
- Ⓖ Sett opp horisontalt
- Ⓖ Ustawienie poziome
- Ⓔ Nastavenie v horizontálnej polohe
- Ⓔ Vodravna postavitev
- Ⓔ Nastavení ve vodorovné poloze
- Ⓔ Vízszintesen felállítva
- Ⓔ Postavite vodoravno
- Ⓔ Se instalează orizontal

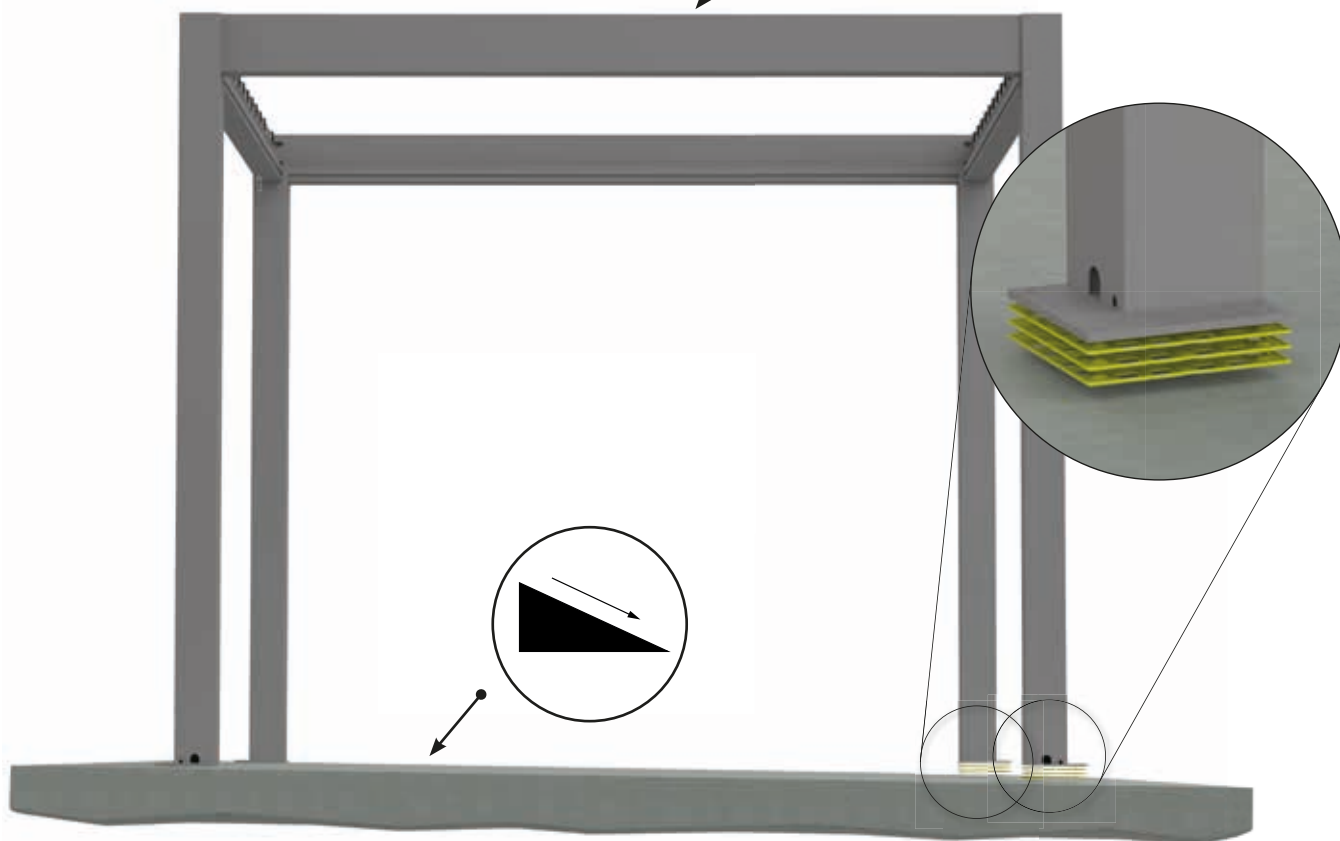
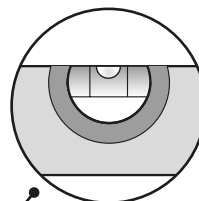



# 9.



## 1.

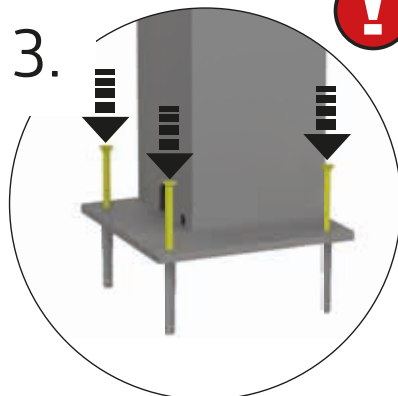
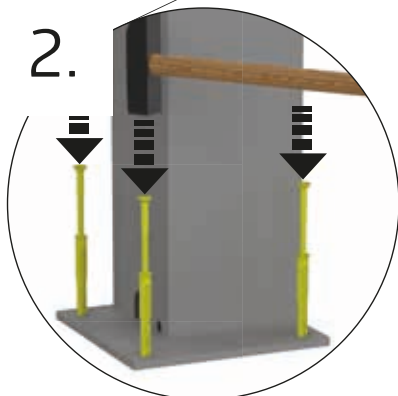
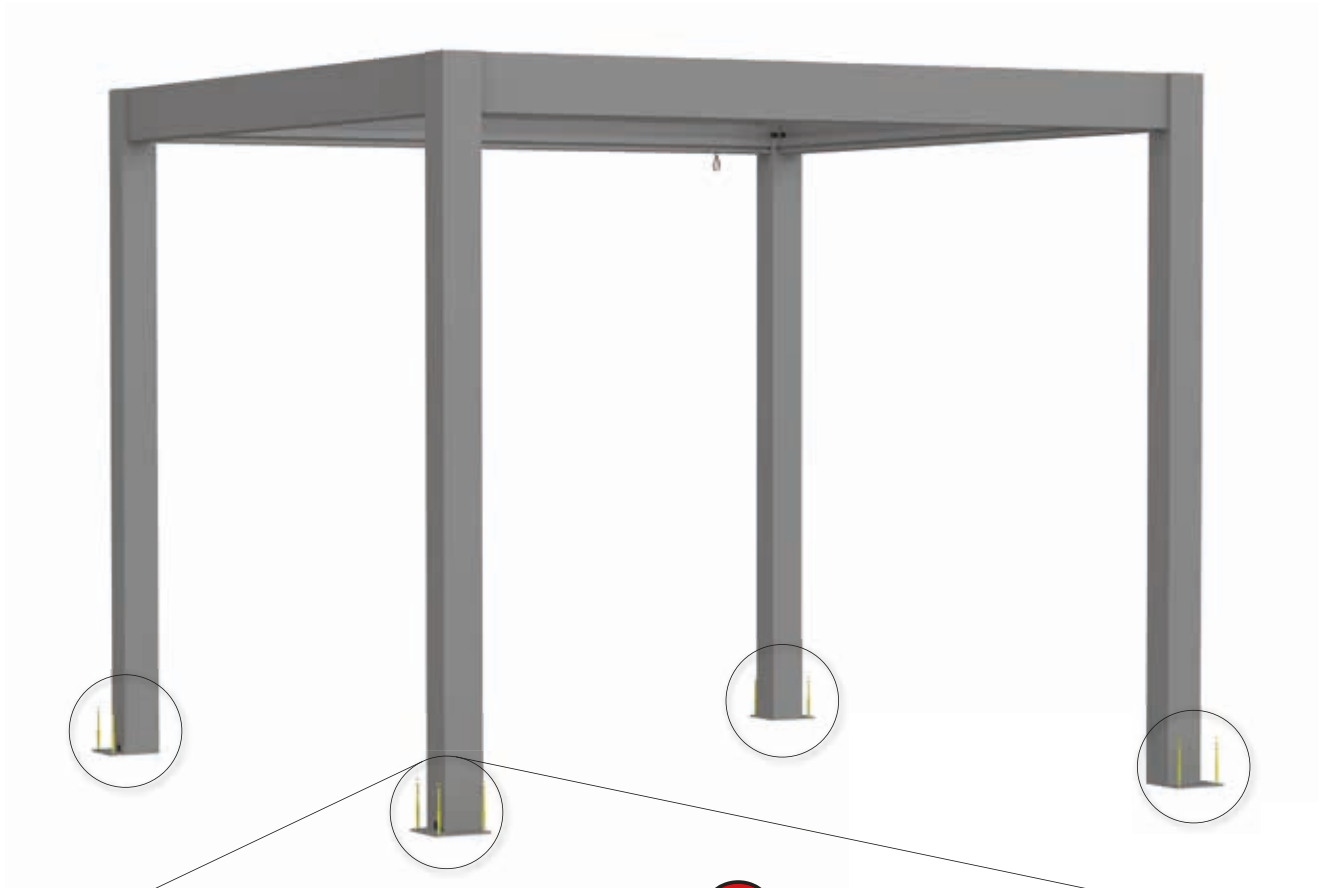
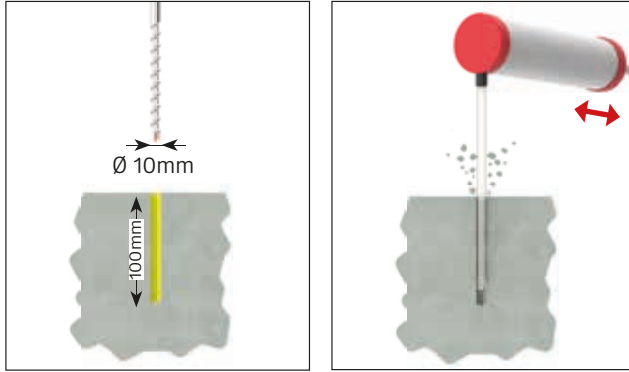

### FESTZIEHEN

- Ⓔ tighten
- Ⓕ serrez fort
- Ⓖ vastdraaien
- Ⓔ apriete
- Ⓘ serrare a fondo
- Ⓓ fastspænding
- Ⓔ Dra åt
- Ⓔ Stramme
- Ⓘ Dotiahnut
- Ⓘ Zategnite
- Ⓘ Dotáhnout
- Ⓔ Erősen meghúzni
- Ⓘ Zategnite
- Ⓘ Strangeti

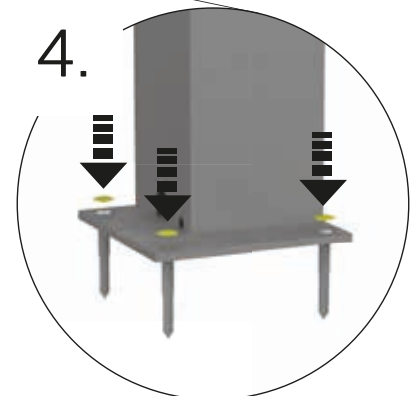



# 10.



1x

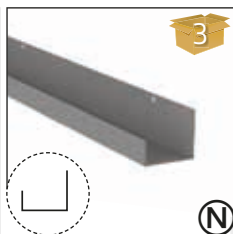

1x

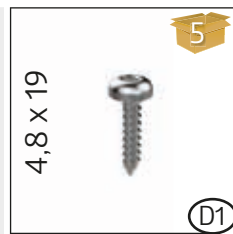

4,8 x 19

20x

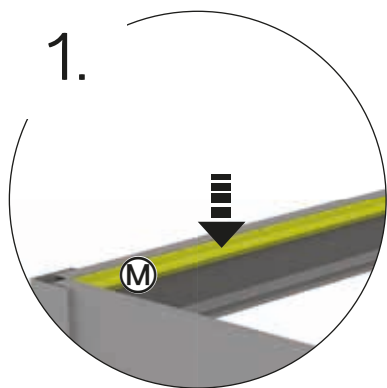

1.

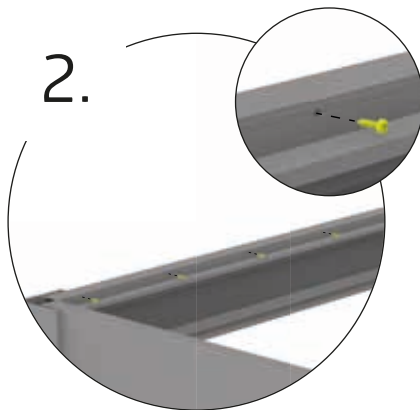

2.

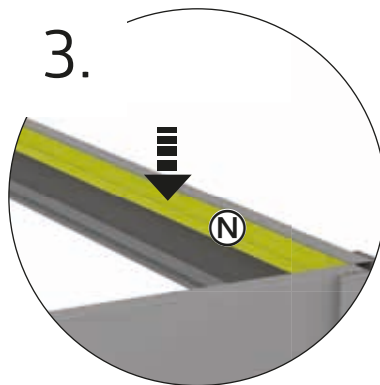

3.

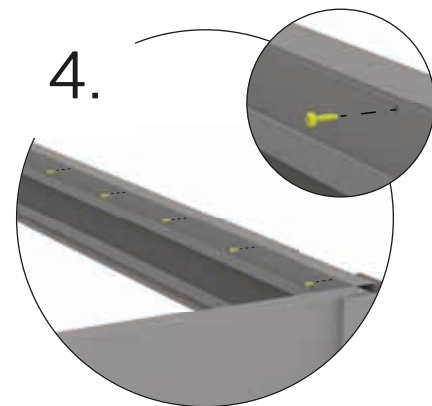

4.

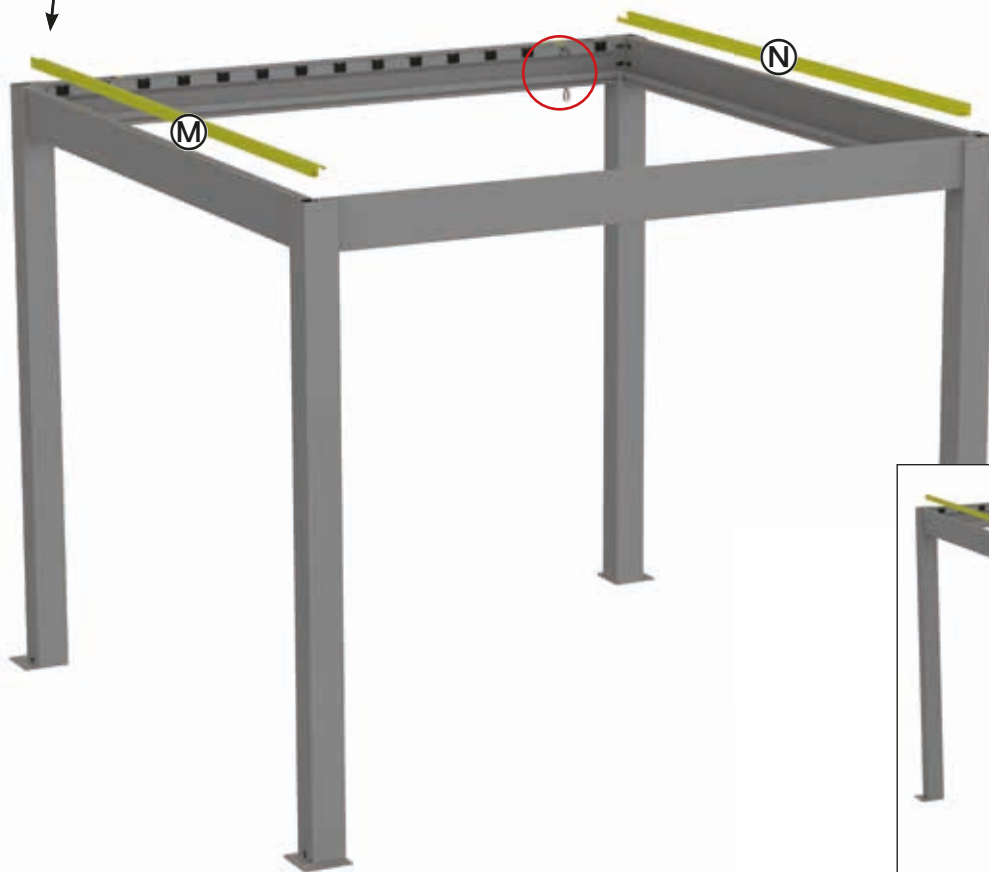

## FESTZIEHEN

- (EN) tighten
- (FR) serrez fort
- (NL) vastdraaien
- (ES) apriete
- (IT) serrare a fondo
- (DA) fastspænding
- (SV) Dra åt
- (NO) Stramme
- (PL) Dokręcić
- (SK) Dotiahnuť
- (SL) Zategnite
- (CS) Dotáhnout
- (HU) Erősen meghúzni
- (HR) Zategnite
- (RO) Strangeti

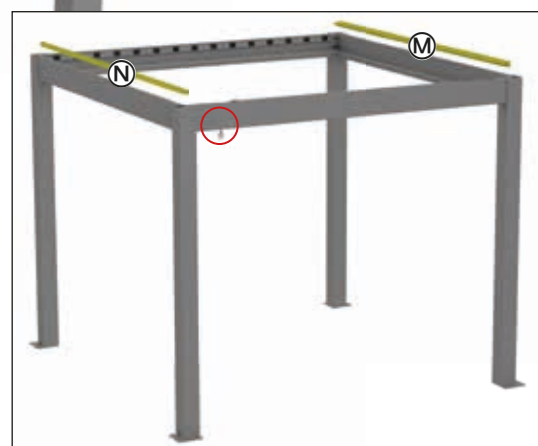

# 11.

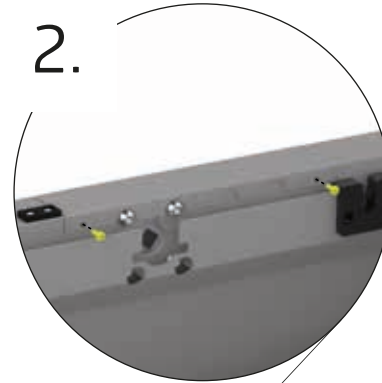
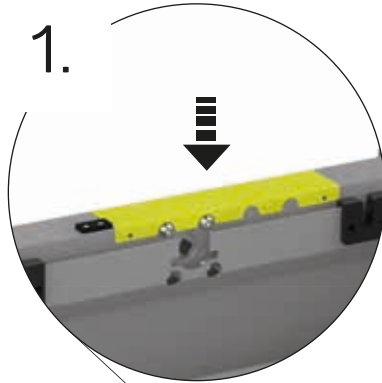
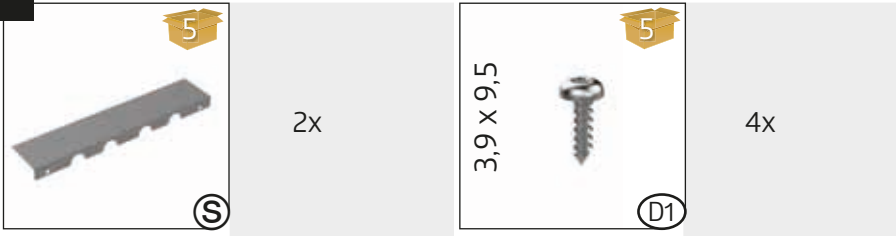

## FESTZIEHEN

- (EN) tighten
- (FR) serrez fort
- (NL) vastdraaien
- (ES) apriete
- (IT) serrare a fondo
- (DA) fastspænding
- (SV) Dra åt
- (NO) Stramme
- (PL) Dokręcić
- (SK) Dotiahnuť
- (SL) Zategnite
- (CS) Dotáhnout
- (HU) Erősen meghúzni
- (HR) Zategnite
- (RO) Strangeti





**VOR NÄCHSTEM SCHRITT: MONTIEREN DER OPTIONALEN LED-BELEUCHTUNG**

- (EN)** Before the next step: Install the optional LED lighting
- (FR)** Avant l'étape suivante : montage de l'éclairage LED optionnel
- (NL)** Voor de volgende stap: de optionele LED-verlichting monteren
- (ES)** Antes del siguiente paso: instalación de la iluminación LED opcional
- (IT)** Prima della fase successiva: installazione dell'illuminazione LED opzionale
- (DA)** Før næste trin: Installation af den valgfrie LED-belysning
- (SV)** Före nästa steg: Installera LED-belysning som tillval
- (NO)** Før neste trinn: montering av LED-belysning (ekstrautstyr)
- (PL)** Przed następnym krokiem: montaż opcjonalnego oświetlenia LED
- (SK)** Pred ďalším krokom: montáž voliteľného osvetlenia LED
- (SL)** Pred naslednjim korakom: namestitve opsijske osvetlitve LED
- (CS)** Před dalším krokem: montáž volitelného osvětlení LED
- (HU)** A következő lépés előtt: az opcionális LED világítás felszerelése
- (HR)** Prije sljedećeg koraka: Instalirajte izbornu LED rasvjetu
- (RO)** Înainte de pasul următor: montarea iluminatului LED opțional

tillbehör - Tilbehør - akcesoria - příslušenstvo - Dodatki - Příslušenství - Tartozékok - dodaci - Accesorii

12.

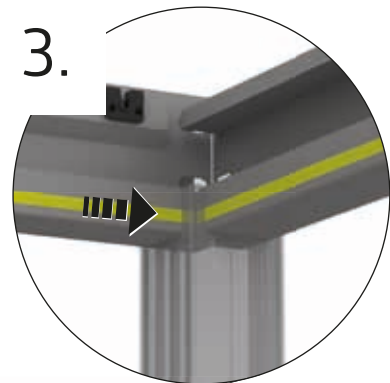
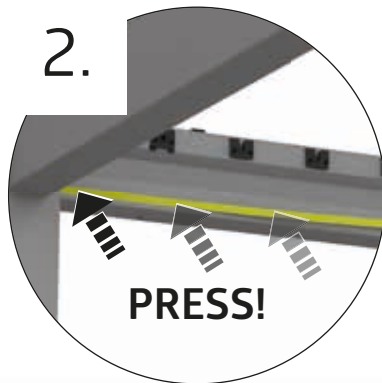
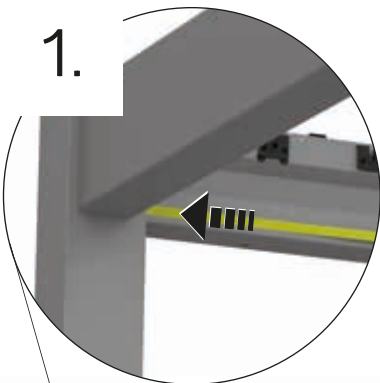
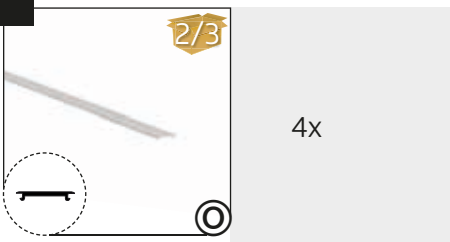



3 x 3:	15x
3,5 x 3:	18x
4 x 3:	20x
3 x 3,5:	15x
3,5 x 3,5:	18x
4 x 3,5:	20x



3 x 3:	15x
3,5 x 3:	18x
4 x 3:	20x
3 x 3,5:	15x
3,5 x 3,5:	18x
4 x 3,5:	20x

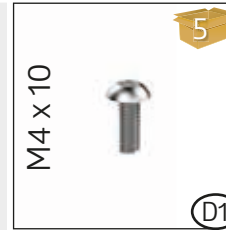

3 x 3:	60x
3,5 x 3:	72x
4 x 3:	80x
3 x 3,5:	60x
3,5 x 3,5:	72x
4 x 3,5:	80x

1.

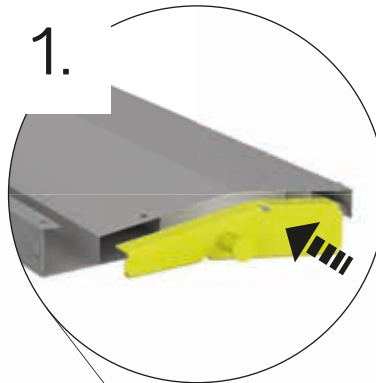

2.

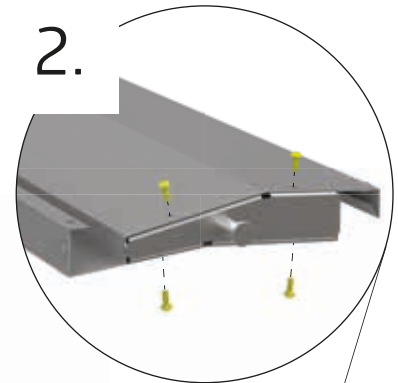

### FESTZIEHEN

- (EN) tighten
- (FR) serrez fort
- (NL) vastdraaien
- (ES) apriete
- (IT) serrare a fondo
- (DA) fastspænding
- (SV) Dra åt
- (NO) Stramme
- (PL) Dokręcić
- (SK) Dotiahnuť
- (SL) Zategnite
- (CS) Dotáhnout
- (HU) Erősen meghúzni
- (HR) Zategnite
- (RO) Strangeti

 <p>5</p> <p>(X)</p>	<p>1x</p>	<p>M4 x 10</p>  <p>5</p> <p>(D1)</p>	<p>4x</p>	 <p>5</p> <p>(D1)</p>	<p>5x</p>
---	-----------	---	-----------	--	-----------



### FESTZIEHEN

- (EN) tighten
- (FR) serrez fort
- (NL) vastdraaien
- (ES) apriete
- (IT) serrare a fondo
- (DA) fastspænding
- (SV) Dra åt
- (NO) Stramme
- (PL) Dokręcić
- (SK) Dotiahnuť
- (SL) Zategnite
- (CS) Dotáhnout
- (HU) Erősen meghúzni
- (HR) Zategnite
- (RO) Strangeti

1.

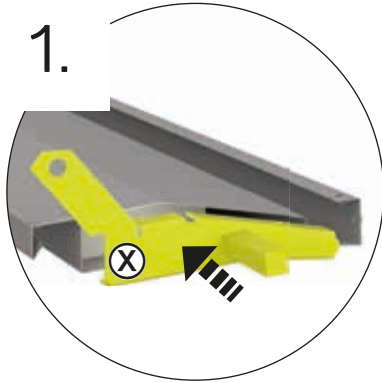

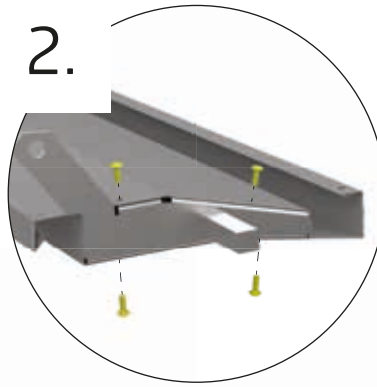

2.

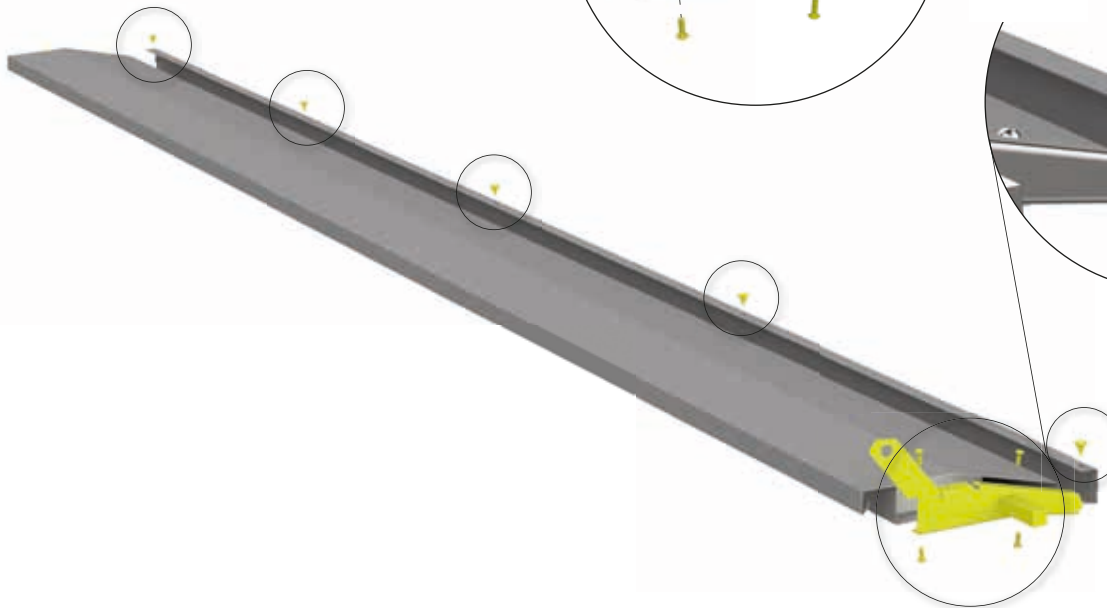
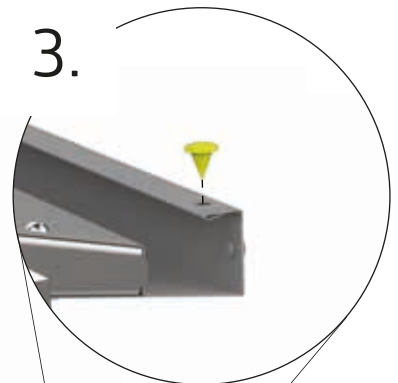

3.



	3 x 3:	14x
	3,5 x 3:	17x
	4 x 3:	19x
	3 x 3,5:	14x
	3,5 x 3,5:	17x
	4 x 3,5:	19x

M4 x 10 	3 x 3:	56x
	3,5 x 3:	68x
	4 x 3:	76x
	3 x 3,5:	56x
	3,5 x 3,5:	68x
	4 x 3,5:	76x

	3 x 3:	70x
	3,5 x 3:	85x
	4 x 3:	95x
	3 x 3,5:	70x
	3,5 x 3,5:	85x
	4 x 3,5:	95x

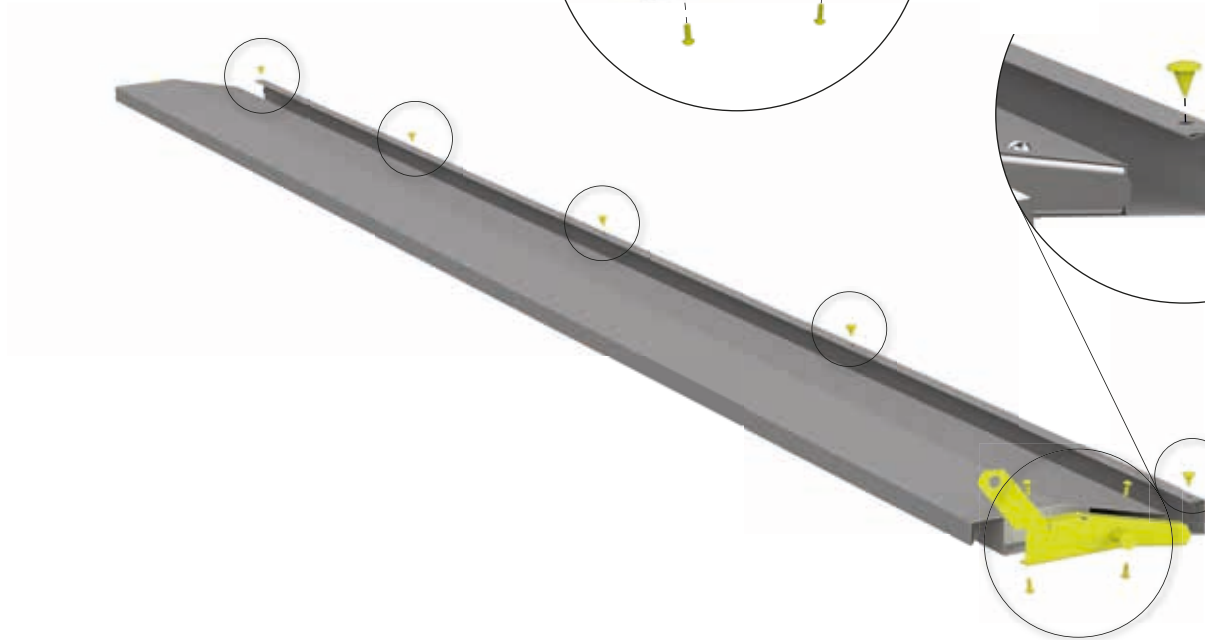
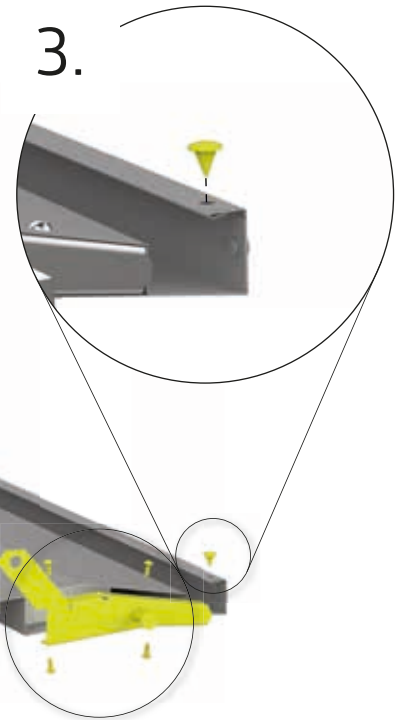
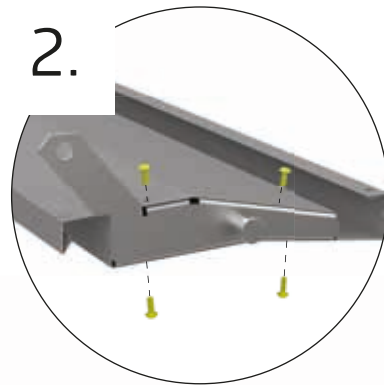
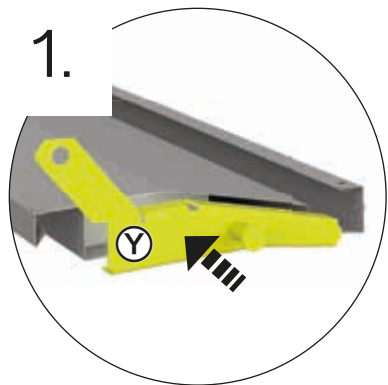

### FESTZIEHEN

- (EN) tighten
- (FR) serrez fort
- (NL) vastdraaien
- (ES) apriete
- (IT) serrare a fondo
- (DA) fastspænding
- (SV) Dra åt
- (NO) Stramme
- (PL) Dokręcić
- (SK) Dotiahnuť
- (SL) Zategnite
- (CS) Dotáhnout
- (HU) Erősen meghúzni
- (HR) Zategnite
- (RO) Strangeti

# 16.

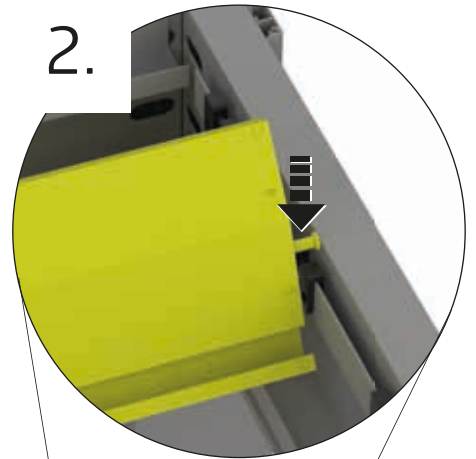
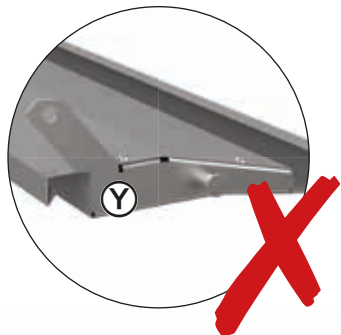
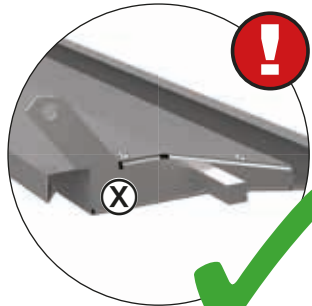

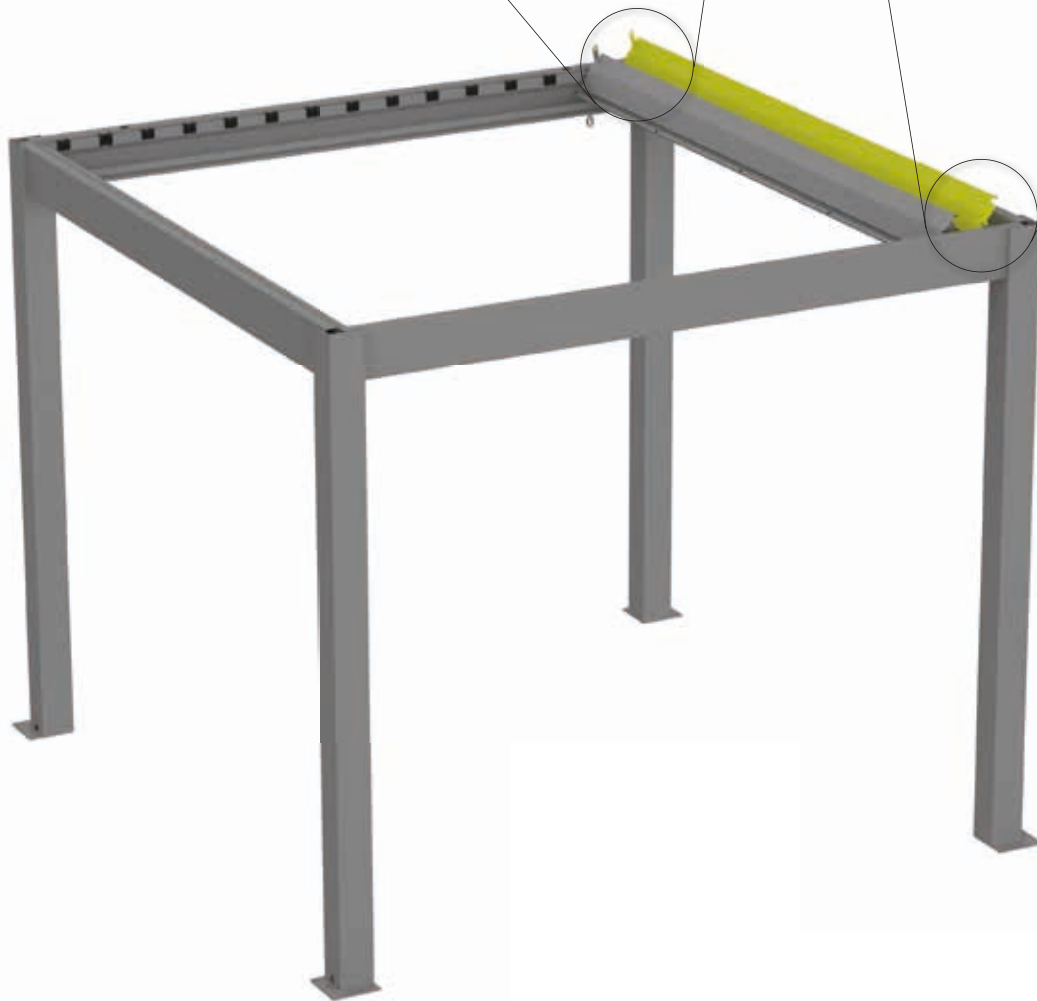
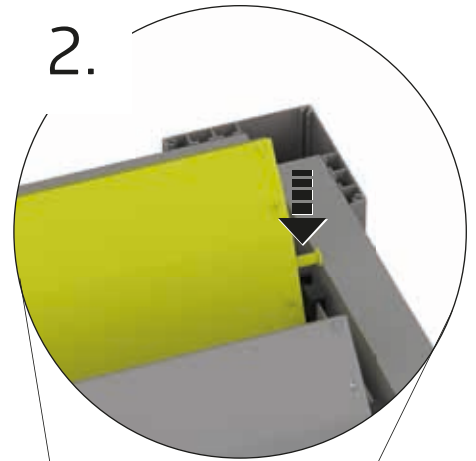
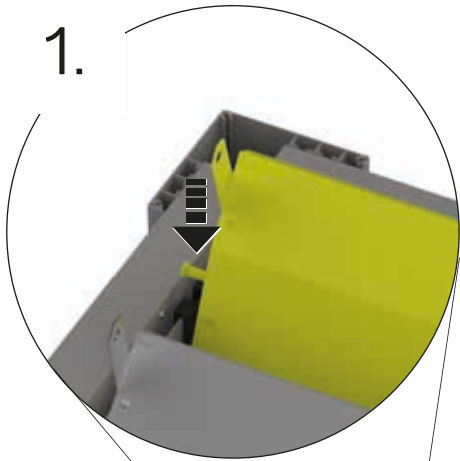





# 19.



1x

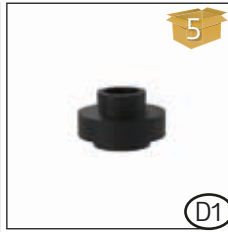

2x



2x

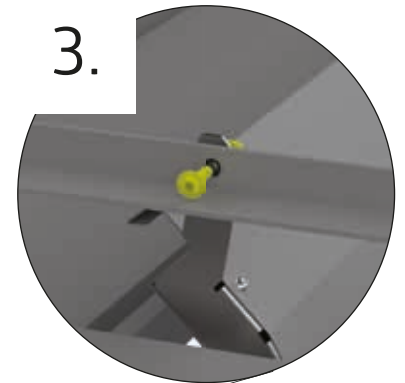
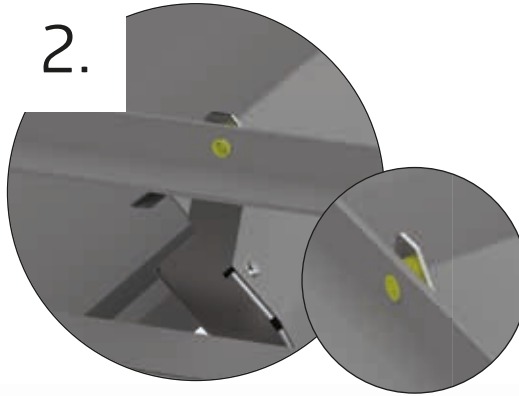
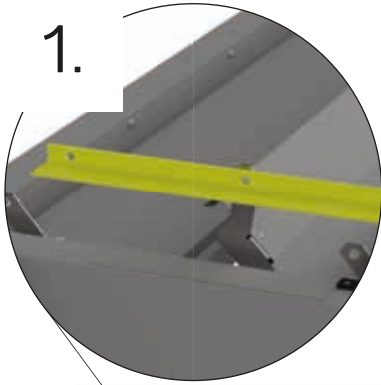

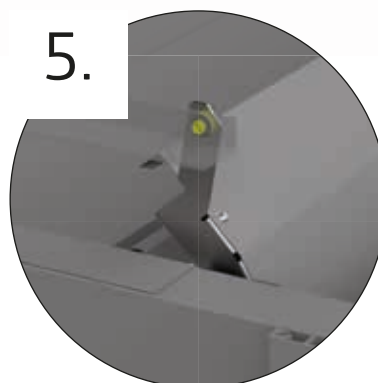
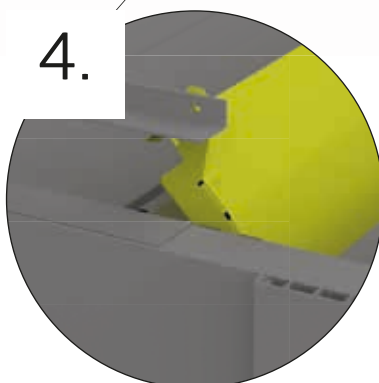

## FESTZIEHEN

- (EN) tighten
- (FR) serrez fort
- (NL) vastdraaien
- (ES) apriete
- (IT) serrare a fondo
- (DA) fastspænding
- (SV) Dra åt
- (NO) Stramme
- (PL) Dokręcić
- (SK) Dotiahnuť
- (SL) Zategnite
- (CS) Dotáhnout
- (HU) Erősen meghúzni
- (HR) Zategnite
- (RO) Strangeti



# 20.

 <b>5</b> <b>(D1)</b>	3 x 3:	13x
	3,5 x 3:	16x
	4 x 3:	18x
	3 x 3,5:	13x
	3,5 x 3,5:	16x
4 x 3,5:	18x	
<b>M6 x 20</b>  <b>5</b> <b>(D1)</b>	3 x 3:	13x
	3,5 x 3:	16x
	4 x 3:	18x
	3 x 3,5:	13x
	3,5 x 3,5:	16x
4 x 3,5:	18x	

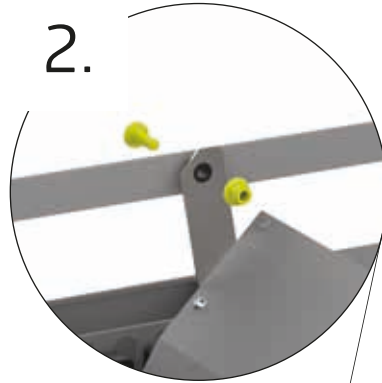
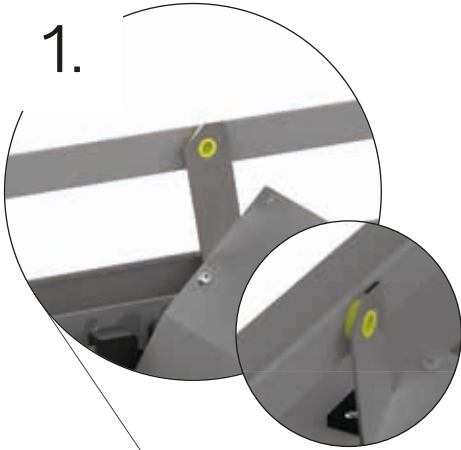

### FESTZIEHEN

- (EN)** tighten
- (FR)** serrez fort
- (NL)** vastdraaien
- (ES)** apriete
- (IT)** serrare a fondo
- (DA)** fastspænding
- (SV)** Dra åt
- (NO)** Stramme
- (PL)** Dokręcić
- (SK)** Dotiahnuť
- (SL)** Zategnite
- (CS)** Dotáhnout
- (HU)** Erősen meghúzni
- (HR)** Zategnite
- (RO)** Strangeti

# 21.

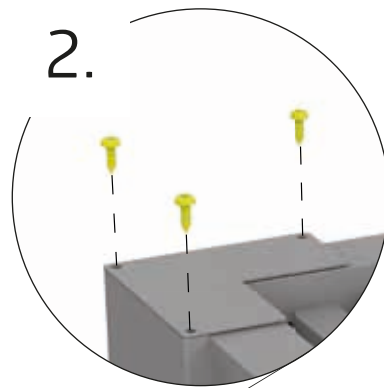
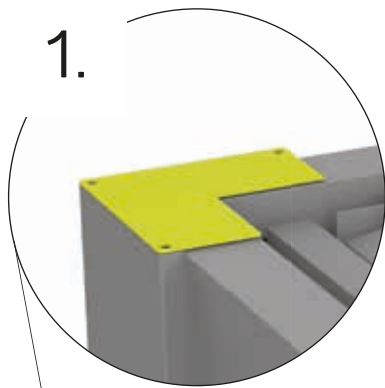
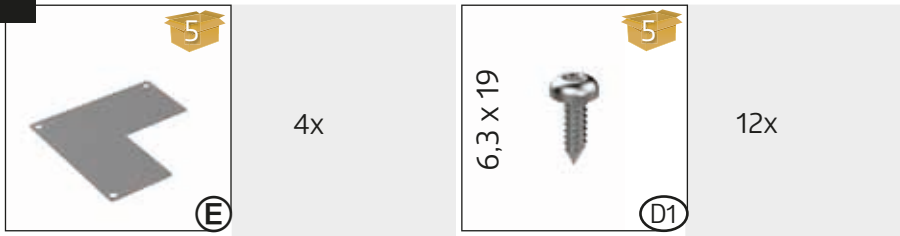

## FESTZIEHEN

- (EN) tighten
- (FR) serrez fort
- (NL) vastdraaien
- (ES) apriete
- (IT) serrare a fondo
- (DA) fastspænding
- (SV) Dra åt
- (NO) Stramme
- (PL) Dokręcić
- (SK) Dotiahnuť
- (SL) Zategnite
- (CS) Dotáhnout
- (HU) Erősen meghúzni
- (HR) Zategnite
- (RO) Strangeti



22.



1x





**BEI WIDRIGEN WETTERBEDINGUNGEN, INSBESONDERE BEI STARKEM WIND AB 50 KM/H ODER IM WINTER, IST DIE LAMELLENKONSTRUKTION ENTSPRECHEND ZU ÖFFNEN ODER IN DIE EMPFOHLENE POSITION ZU BRINGEN, UM BESCHÄDIGUNGEN ZU VERMEIDEN.**

- (EN)** In adverse weather conditions, especially in strong winds from 50 km/h or in winter, the louvre construction must be opened accordingly or brought into the recommended position to prevent damage.
- (FR)** En cas de conditions météorologiques défavorables, notamment en cas de vent fort (à partir de 50 km/h) ou en hiver, il convient d'ouvrir les lamelles en conséquence ou de les orienter dans la position recommandée afin d'éviter tout endommagement.
- (NL)** Bij ongunstige weersomstandigheden, vooral bij harde wind vanaf 50 km/u of in de winter, moet de lamellenconstructie dienovereenkomstig worden geopend of in de aanbevolen positie worden gebracht om schade te voorkomen.
- (ES)** En condiciones climáticas adversas, especialmente en vientos fuertes de 50 km/h o en invierno, la construcción de lamas debe abrirse adecuadamente o llevarse a la posición recomendada para prevenir daños.
- (IT)** In condizioni meteorologiche avverse, soprattutto in presenza di venti forti superiori a 50 km/h o in inverno, la struttura delle lamelle deve essere aperta o posizionata come raccomandato per evitare danni.
- (DA)** Under ugunstige vejrforhold, især ved stærk vind fra 50 km/t eller om vinteren, skal lamelkonstruktionen åbnes tilsvarende eller bringes i den anbefalede position for at forhindre skader.
- (SV)** Vid ogynnsamma väderförhållanden, särskilt vid kraftiga vindar från 50 km/h eller på vintern, måste lamellkonstruktionen öppnas på motsvarande sätt eller föras till rekommenderat läge för att förhindra skador.
- (NO)** Ved ugunstige værforhold, spesielt ved sterk vind fra 50 km/t eller om vinteren, må lamellkonstruksjonen åpnes tilsvarende eller bringes i anbefalt posisjon for å forhindre skader.
- (PL)** W niekorzystnych warunkach pogodowych, zwłaszcza przy silnym wietrze o prędkości 50 km/h lub w zimie, konstrukcja żaluzji musi zostać odpowiednio otwarta lub ustawiona w zalecanej pozycji, aby zapobiec uszkodzeniom.
- (SK)** Pri nepriaznivých poveternostných podmienkach, najmä pri silnom vetre od 50 km/h alebo v zime, je potrebné konštrukciu žalúzie primerane otvoriť alebo uviesť do odporúčanej polohy, aby sa predišlo poškodeniu.
- (SL)** V neugodnih vremenskih razmerah, zlasti ob močnem vetru od 50 km/h ali pozimi, je treba konstrukcijo žaluzij ustrezno odpreti ali postaviti v priporočeni položaj, da se preprečijo poškodbe.
- (CS)** V povětrnostních podmínkách, zejména v silných větrech od 50 km/h nebo v zimě, musí být lamely v souladu s doporučením otevřené nebo přivedené do doporučené pozice, aby se zabránilo poškození.
- (HU)** Kedvezőtlen időjárási körülmények között, különösen erős, 50 km/h-t meghaladó szélben vagy télen, a lamellás szerkezetet ennek megfelelően ki kell nyitni vagy az ajánlott helyzetbe kell állítani a károk megelőzése érdekében.
- (HR)** U nepovoljnim vremenskim uvjetima, posebno pri jakom vjetru od 50 km/h ili zimi, konstrukcija žaluzina mora se otvoriti u skladu s tim ili staviti u preporučeni položaj kako bi se spriječila oštećenja.
- (RO)** In conditii de vreme nefavorabila , in special la vant puternic de la 50 km/h sau iarna lamelele trebuie sa fie in pozitia deschis sau in pozitia recomandata pentru a preveni deteriorarea.

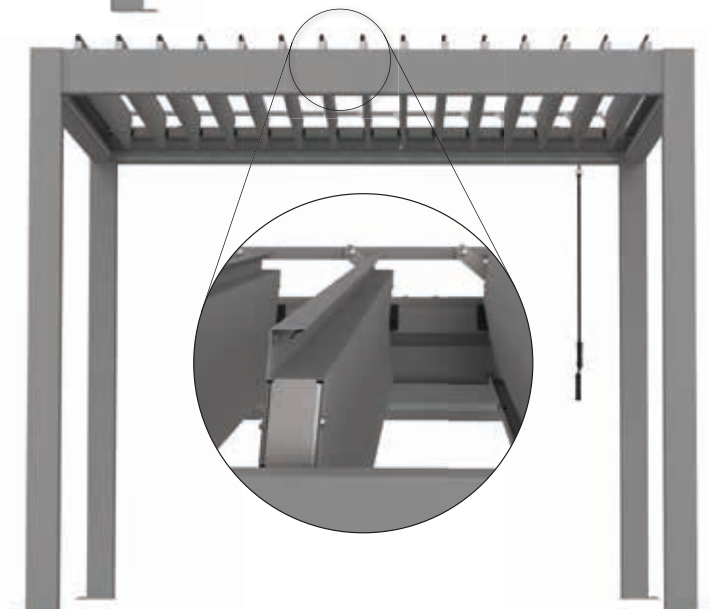
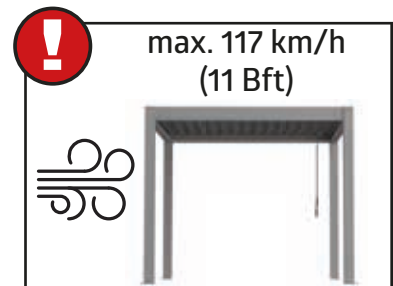

**Einreichplan  
für die Aufstellung einer  
Biohort-Pergola**

**Approval plan  
for the erection of a  
Biohort Pergola**

**Demande  
d'autorisation pour la  
mise en place d'un  
Biohort pergola**

**Plan van  
goedkeuring  
voor het bouwen van  
het Biohort pergola**

Adresse Aufstellort / Address at site of erection / Adresse du terrain / Platsingsadres

Grundbuch-Einlagezahl  
Land register-Site No. / Cadastre  
Katastralgemeinde

Grundstücks-Nr.  
Property No. / Parcelle n°  
Kadastraal nummer

Katastralgemeinde  
Council/Borough responsible  
Section/Commune / Eigendomsnummer

**Bauwerber**

Building applicant

Demandeur / Opbouwer

Vorname / Christian name / Prénom / Voornaam

Familienname / Surname / Nom / Achternaam

Anschrift / Address / Adresse / Adres

Unterschrift des Bauwerbers / Signature of applicant / Signature du demandeur / Handtekening eigenaar

**Grundstückseigentümer**

Property owner

Propriétaire du terrain

Landeigenaar

Vorname / Christian name / Prénom / Voornaam

Familienname / Surname / Nom / Achternaam

Anschrift / Address / Adresse / Adres

Unterschrift des Grundstückseigentümers / Signature of property owner  
Signature du propriétaire / Handtekening eigenaar

**Bodenfläche der Biohort-Pergola:**

Floor area of the Biohort Pergola:

Surface au sol de la Biohort pergola:

Oppervlakte van het Biohort pergola:

- Größe /Size / Taille / Grootte 3 x 3 = 9,73 m<sup>2</sup>
- Größe /Size / Taille / Grootte 3,5 x 3 = 11,47 m<sup>2</sup>
- Größe /Size / Taille / Grootte 4 x 3 = 11,62 m<sup>2</sup>
- Größe /Size / Taille / Grootte 3 x 3,5 = 11,47 m<sup>2</sup>
- Größe /Size / Taille / Grootte 3,5 x 3,5 = 13,51 m<sup>2</sup>
- Größe /Size / Taille / Grootte 4 x 3,5 = 14,87 m<sup>2</sup>

**Gesamte bebaute Fläche**

Total built-up area / Surface totale bâtie / Totaal bebouwde oppervlakte

**Gartenfläche**

Garden area / Surface du jardin / Tuin oppervlakte

**Altbau bewilligt**

Erection authorised by

Permis de construire du bâtiment existant sur le terrain N°

Opdracht tot opbouw door

vom

Date / En date du / Datum

**Verein**

Association / Société / Vereniging

**Lageplan 1 : 500**

Siteplan 1 : 500

Plan de masse 1 : 500

Map 1 : 500

Abmessungen „Pergola“ in mm  
 dimensions “Pergola” in mm  
 dimensions « Pergola » en mm

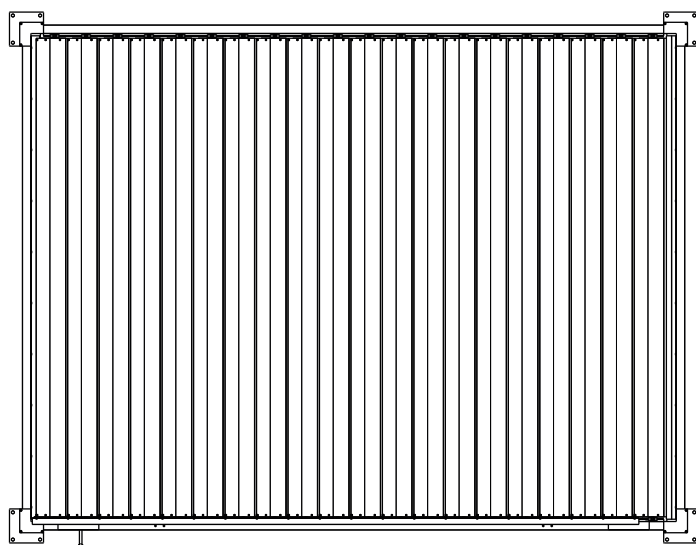
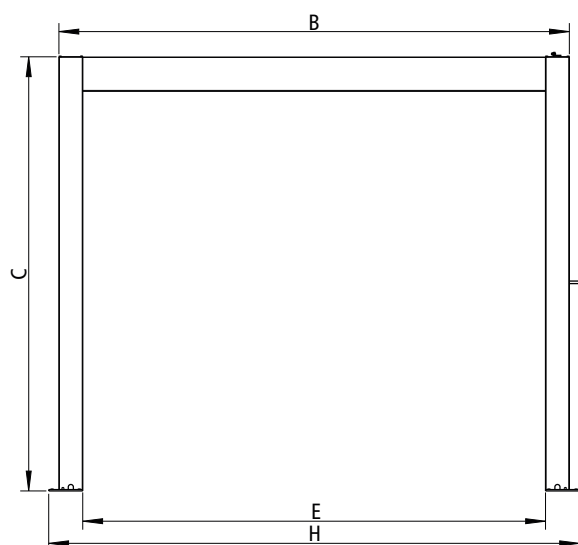
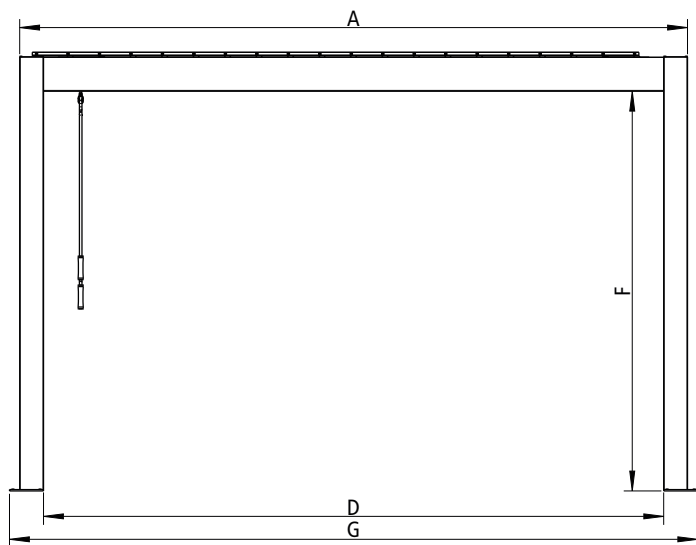

Pergola-Maße		Pergola - Größen (mm)					
Maßbezeichnungen		3 x 3	3,5 x 3	4 x 3	3 x 3,5	3,5 x 3,5	4 x 3,5
Pergolalänge	A	3000	3555	3925	3000	3555	3925
Pergolabreite	B	3000	3000	3000	3555	3555	3555
Pergolagesamthöhe	C	2551,5	2551,5	2551,5	2551,5	2551,5	2551,5
Durchgangslichte - Länge	D	2720	3275	3645	2720	3275	3645
Durchgangslichte - Breite	E	2720	2720	2720	3275	3275	3275
Durchgangslichte - Höhe	F	2349	2349	2349	2349	2349	2349
Gesamte Bodenfläche Länge	G	3120	3675	4045	3120	3675	4045
Gesamte Bodenfläche Breite	H	3120	3120	3120	3675	3675	3675



# EU-Konformitätserklärung

## Biohort Pergola



Der Hersteller,

Firma	Biohort GmbH
Anschrift	PürNSTein 43, 4120 Neufelden, Österreich

erklärt in alleiniger Verantwortung, dass folgendes Produkt,

Bezeichnung	Biohort Pergola 
Modelle / Größen	3x3; 3,5x3; 4x3; 3x3,5; 3,5x3,5; 4x3,5
Biohort-Artikelnummern	B449220, B489220, B480220, B440220, B449320, B489320, B480320, B440320, B449230, B489230, B480230, B440230, B449420, B489420, B480420, B440420, B449330, B489330, B480330, B440330, B449430, B489430, B480430, B440430
Optionales Zubehör	<ul style="list-style-type: none"><li>• Elektroantrieb für Dachlamellen</li><li>• LED-Beleuchtung</li><li>• Steuerungsset (besteht aus Netzteil, Verlängerungskabel, Steuerung, Fernbedienung)</li><li>• Sonnenschutzrollo</li><li>• Lamellenseitenwand</li></ul>

aufgrund seiner Konzipierung und Bauart, sowie in der vom Hersteller in Verkehr gebrachten Ausführung, den einschlägigen grundlegenden Sicherheits- und Gesundheitsanforderungen der Richtlinie Maschinen (2006/42/EG) entspricht.

Das Produkt entspricht weiters allen Bestimmungen der folgenden Richtlinien:

Niederspannungsrichtlinie (Elektrische Betriebsmittel) 2014/35/EU
---

Es wurden folgende harmonisierte Normen angewandt:

EN ISO 12100 2010	Sicherheit von Maschinen Allgemeine Gestaltungsleitsätze - Risikobeurteilung und Risikominimierung
DIN EN ISO 13857	Sicherheitsabstände gegen das Erreichen von Gefährdungsbereichen mit den oberen und unteren Gliedmaßen

Bei einer nicht abgesprochenen Änderung des Produkts, verliert diese Erklärung ihre Gültigkeit.

Angaben zur Person, die zur Ausstellung dieser Erklärung im Namen des Herstellers bevollmächtigt ist:

**DI Harald Huber-Kasberger**  
Geschäftsführung

Ort, Datum: Neufelden, 11.11.2024

Unterschrift:

# EC declaration of conformity

## Biohort Pergola



The manufacturer,

company	Biohort GmbH
address	PürNSTein 43, 4120 Neufelden, Austria

declares in their sole responsibility that the following product,

Description	Biohort Pergola 
Size	3x3; 3,5x3; 4x3; 3x3,5; 3,5x3,5; 4x3,5
Biohort product reference	B449220, B489220, B480220, B440220, B449320, B489320, B480320, B440320, B449230, B489230, B480230, B440230, B449420, B489420, B480420, B440420, B449330, B489330, B480330, B440330, B449430, B489430, B480430, B440430
Optional accessory	<ul style="list-style-type: none"><li>• Electrical Motor for roof louvres</li><li>• LED Lighting</li><li>• Control set (consisting of a power supply unit, extension cable, remote)</li><li>• Sun Screen</li><li>• Louvred Side Wall</li></ul>

due to its design and construction, as well as by use as recommended by the manufacturer, complies with the relevant essential health and safety requirements of the Machinery Directive (2006/42/EC).

Additionally, the product meets all requirements as stated in the following terms:

Low Voltage Directive (Electrical Equipment) 2014/35/EU
---

The below mentioned standards have been applied:

EN ISO 12100 2010	Safety of machinery General principles for design - Risk assessment and risk reduction
DIN EN ISO 13857	Safety distances to prevent hazard zones being reached by upper and lower limbs

This declaration is deemed to lose its validity, should there be made any modifications to the product without prior agreement.

Details of the person authorised to issue this declaration on behalf of the manufacturer:

**DI Harald Huber-Kasberger**  
General Manager

Location, Date: Neufelden, 11.11.2024

Signature: \_\_\_\_\_

# Déclaration CE de conformité

## Pergola Biohort



Le fabricant,

Entreprise	Biohort GmbH
Adresse	Pürnstein 43, 4120 Neufelden, Autriche

déclare sous son entière responsabilité que le produit suivant,

Désignation	Pergola Biohort 
Modèle / Taille	3x3; 3,5x3; 4x3; 3x3,5; 3,5x3,5; 4x3,5
Numéro d'article Biohort	B449220, B489220, B480220, B440220, B449320, B489320, B480320, B440320, B449230, B489230, B480230, B440230, B449420, B489420, B480420, B440420, B449330, B489330, B480330, B440330, B449430, B489430, B480430, B440430
Accessoires en option	<ul style="list-style-type: none"><li>• Motorisation électrique pour le réglage des lamelles de toit</li><li>• Éclairage LED</li><li>• Kit de commande (composé d'un bloc d'alimentation, d'un câble de rallonge, d'une unité de commande, d'une télécommande)</li><li>• Store pare-soleil</li><li>• Paroi latérale à lamelles</li></ul>

de par sa conception et sa construction ainsi que dans la version mise sur le marché par le fabricant, répond aux exigences fondamentales en matière de sécurité et de santé de la directive relatives aux machines (2006/42/CE).

Le produit est également conforme à toutes les normes des directives suivantes :

Directive basse tension (matériel électrique) 2014/35/CE
--

Les normes harmonisées suivantes ont été appliquées :

EN ISO 12100 2010	Sécurité des machines — Principes généraux de conception — Appréciation du risque et réduction du risque
DIN EN ISO 13857	Sécurité des machines — Distances de sécurité empêchant les membres supérieurs et inférieurs d'atteindre les zones dangereuses

En cas de modification du produit sans accord préalable, la présente déclaration perd sa validité.

Coordonnées de la personne autorisée à établir cette déclaration au nom du fabricant :

**DI Harald Huber-Kasberger**  
Direction

Lieu, date : Neufelden, 11.11.2024

Signature :

**WEITERE ÜBERSETZUNGEN DER KONFORMITÄTSERKLÄRUNG FINDEN SIE AUF UNSERER HOMEPAGE IM DOWNLOADBEREICH.**

- Ⓔ Further translations of the declaration of conformity can be found on our website in the download section.
- Ⓕ Vous trouverez d'autres traductions de la déclaration de conformité sur notre site Internet dans la rubrique téléchargement.











Biohort steht für  
„Leben im Garten“

Biohort stands for  
„Life in the garden“



**Gerätehäuser** – Setzen Sie auf Qualität & Langlebigkeit  
**Garden Sheds** – Rely on Quality & Longevity



**Outdoor Living** – Eleganz und Funktionalität für ihren Außenbereich  
**Outdoor Living** – Elegance and Functionality for Your Outdoor Area



**Boxen, Schränke und mehr** – Stauraumlösungen für Garten, Terrasse & Co.  
**Boxes, Lockers and More** – Storage Solutions for the Garden, Patio & etc.



**Garten-Helfer** – Gartendesign in Bestform  
**Gardening Helpers** – Garden Design at its Best.



Adresses sur [quefairedemesdechets.fr](http://quefairedemesdechets.fr)

follow us:

- biohort
- biohort
- Biohort GmbH
- Biohort GmbH

Biohort GmbH  
Pürnstal 43, 4120 Neufelden, Österreich  
+43 7282 7788 0  
[office@biohort.at](mailto:office@biohort.at)  
[www.biohort.com](http://www.biohort.com)